

Automotive Diagnostic Software

ScanMaster
ELM

Benutzerhandbuch

Version 1.7

2008

Inhalt

1.	Grundmerkmale	3
2.	Minimale Hard- und Software Voraussetzungen	4
3.	Warnhinweise	4
4.	Was ist OBD-II?	5
5.	EOBD - <u>E</u> uropean <u>O</u> n- <u>B</u> oard <u>D</u> iagnostic	5
6.	Welches OBD-II Protokoll unterstützt das Fahrzeug?	6
7.	Diagramm-Erläuterung zu Steckereinbauplatz	8
8.	OBD-II Diagnostik Protokoll	10
9.	Installation	12
10.	Einstellungen	18
11.	Start Form	23
12.	Fahrzeugdaten	24
13.	System Status	25
14.	Fehlercodes	26
15.	Freeze Frames	30
16.	Lambdasonden	31
17.	Testergebnisse	32
18.	Echtzeitdaten	33
19.	PID Konfiguration	36
20.	Datalogging	38
21.	Diagnosebericht	40
22.	Verbrauchsanzeige	42
23.	Skins	45
24.	Terminal Modul	46
25.	Glossar	47

Grundmerkmale

- Unterstützte Protokolle:
 1. SAE J1850 PWM (41.6 Kbaud)
 2. SAE J1850 VPW (10.4 Kbaud)
 3. ISO 9141-2 (5 baud init, 10.4 Kbaud)
 4. ISO 14230-4 KWP (5 baud init, 10.4 Kbaud)
 5. ISO 14230-4 KWP (fast init, 10.4 Kbaud)
 6. ISO 15765-4 CAN (11 bit ID, 500 Kbaud)
 7. ISO 15765-4 CAN (29 bit ID, 500 Kbaud)
 8. ISO 15765-4 CAN (11 bit ID, 250 Kbaud)
 9. ISO 15765-4 CAN (29 bit ID, 250 Kbaud)
- Das im Fahrzeug verwendete Kommunikationsprotokoll wird automatisch erkannt und dem Benutzer angezeigt.
- Unterstützung generischer SAE J1979 (Mode \$01) Parameter Identifiers (PIDs) von \$00 bis \$4E.
- Zeigen aller oder vom Benutzer definierter Echtzeit-Diagnosedaten, die vom Fahrzeug unterstützt sind, einzeln, tabellarisch oder grafisch.
- Zeigt den Zustand des Fahrzeugsystems zu einem Zeitpunkt, an dem ein emissionsrelevanter Fehlercode aufgetreten und als Freeze Frame gespeichert wurde. (Mode \$02)
- Liest emissionsrelevante DTCs (und deren SAE Bezeichnung), die zum Aufleuchten der MIL Leuchte führten. Zusätzlich werden auch die DTCs gelesen, die nicht von SAE definiert sind, aber von dem ECU übertragen werden. (Mode \$03)
- Unterstützt über 4200 generische Diagnose-Fehlercode-Beschreibungen nach SAE J2012 und über 6600 erweiterte OBD-II oder vom Fahrzeughersteller definierte Fehlercodes.
- Löscht alle emissionsrelevante Diagnostik-Informationen. (Mode \$04)
- Zeigt Lambdasonden-Testergebnisse, die vom Motorsteuergerät zur Verfügung gestellt werden im Modus "Lambdasonden". (Mode \$05).
- Zeigt Testresultate nicht kontinuierlich überwachter Systeme, die vom Fahrzeughersteller festgelegt sind. (Mode \$06).
- Berichtet im Fenster „Sporadische Diagnose Fehlercodes“ über die Ergebnisse der stetig überwachten emissionsrelevanten Tests, die während eines Arbeitszyklus durchgefallen sind und nicht ausreichend waren, um diagnostische Fehlercodes zu erzeugen. (Mode \$07)
- Zeigt spezifische Informationen, die in der ECU des Fahrzeuges gespeichert sind. (VIN, Calibration ID, Calibration Verification Number, In-Use Performance Tracking). (Mode \$09).
- Unterstützt Metrische und Englische Maßeinheiten.

- Zeigt die Bereitschaft zur AU-Prüfung an.

Minimale Hard- und Software Voraussetzungen

Zum Einsatz des ScanMaster-ELM müssen folgende Voraussetzungen erfüllt sein:

Software:

Microsoft Windows 98/ME/2000/XP/Vista mit Microsoft Internet Explorer 5.01 oder spätere Version bzw. Firefox und Acrobat Reader.

Hardware:

- Pentium 200MHz oder schneller
- 64 oder mehr MB Arbeitsspeicher
- CD-ROM oder DVD-ROM Laufwerk
- Freier COM oder USB Port

Warnhinweise



ACHTUNG!

- Bei einer Testfahrt müssen Sie Ihren PC oder Laptop immer auf dem Rücksitz befestigen.
- Während der Fahrt darf nur ein Mitfahrer diese Geräte bedienen.
- OBD Verbindungskabel, Adapter und andere Prüf- und Messgeräte dürfen die Fahrzeugkontrolle nicht behindern.
- Lassen Sie den Motor nicht in einem geschlossenen Raum laufen. Ein laufender Motor produziert lebensgefährliche Kohlendioxid Gase.

Was ist OBD-II?

OBD-II steht für On-Board-Diagnosics II Generation, einem computerbasierten System, eingebaut in alle PKW ab Modelljahr (MJ) 1996 in USA und auch leichte Transporter und LKWs. OBD-II überwacht die Funktionalität der wichtigen Komponenten des Motors einschließlich einzelner abgasrelevanter Systeme. Das System liefert dem Fahrer eine Warnung im Falle eines Defektes durch Aufleuchten der „Check Engine“ Leuchte (auch bekannt als „Malfunction Indicator Light,“ oder kurz MIL). Durch diese Warnung schützt das System nicht nur Umwelt, sondern auch den Verbraucher, da durch die rechtzeitige Erkennung einer Fehlfunktion, größere Schäden und teure Reparaturen vermieden werden können.

EOBD - European On-Board Diagnostic

EOBD ist ein von der Europäischen Union herausgegebener Standard auf Grundlage der oben genannten Spezifikationen. Hauptgrund war, den Behörden eine Möglichkeit zur Überwachung der Abgas-Emissionen von Fahrzeugen zu geben. Der EOBD Standard wurde für Benzin-Fahrzeuge ab dem 01.01.2001 (EU Richtlinie 98/96/EC) eingeführt. Für Gas- und Diesel-Fahrzeuge erfolgte die Implementierung vergleichbarer Regeln ab 2003. Der EOBD Standard umfasst fünf verschiedene Kommunikationsprotokolle: ISO 9141-2, ISO 14230-4 (KWP2000), SAE J1850 VPW, SAE J1850 PWM und CAN.

Wenn der Wagen EOBD unterstützt, haben Sie die Möglichkeit, gespeicherte Informationen aus dem Steuergerät des Wagens auszulesen einschließlich:

- Fehlercodes lesen
- Fehlercodes löschen
- Freeze Frame Daten lesen
- Echtzeit-Daten erhalten (im Programm angezeigt als Zahl oder Grafik)
- Überwachungstest Resultate von Lambdasonden
- Readiness Testresultate der On-Board-Überwachungen

Zum Auslesen der Informationen ist eine EOBD Diagnose-Software wie ScanMaster erforderlich und ein geeignetes Interface zur Verbindung des Fahrzeug-Diagnosesteckers mit dem PC oder Laptop.

Welches OBD-II Protokoll unterstützt das Fahrzeug?

Alle Pkw und leichten Lastwagen für den amerikanischen Markt müssen ab 1996 OBD-II haben. Die Europäische Union hat ein ähnliches Gesetz in 2000 für Pkw mit Ottomotor übernommen und in 2003 für Pkw mit Dieselmotor.

Ein OBD-II kompatibles Fahrzeug hat eines der fünf Kommunikations-Protokolle: J1850 PWM und VPW, ISO9141, ISO14230 (auch bekannt als Keyword Protokoll 2000), und seltener CAN (ISO15765/SAE J2480). Fahrzeughersteller verwenden CAN seit dem Modelljahr 2003.

Als Faustregel kann man das Protokoll des Fahrzeugs anhand der Belegung der Kontakte des Steckers bestimmen:

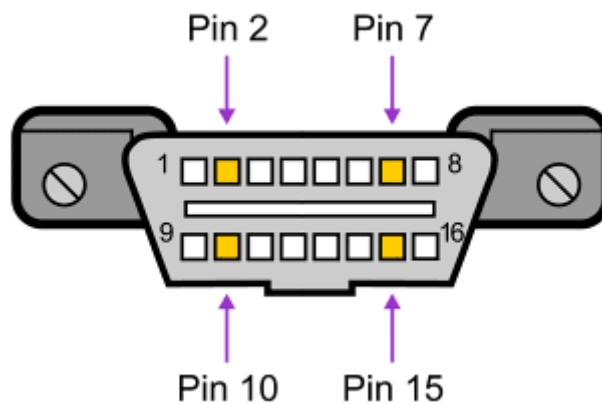

Die folgende Tabelle erklärt die Bestimmung des Protokolls

Pin 2	Pin 6	Pin 7	Pin 10	Pin 14	Pin 15*	Standard
J1850 Bus+	CAN High	ISO 9141-2 K Line und ISO/DIS 14230-4	J1850 Bus	CAN Low	ISO 9141-2 L Line und ISO/DIS 14230-4	
erforderlich	-	-	erforderlich	-	-	J1850 PWM
erforderlich	-	-	-	-	-	J1850 VPW
-	-	erforderlich	-	-	erforderlich	ISO9141/14230
-	erforderlich	-	-	erforderlich	-	CAN

Die Diagnosebuchse muss haben:

Pin 4 – Fahrzeug Masse,

Pin 5 - Signal Masse,

Pin 16 – Batteriespannung Plus

Damit ergibt sich Folgendes:

Protokoll	Diagnosebuchse muss folgende Pins haben
PWM	2, 4 und/oder 5, 10, und 16
VPW	2, 4 und/oder 5, und 16, aber nicht 10.
ISO	4 und/oder 5, 7, und 16. Pin 15* kann, aber muss nicht sein
CAN	4 und/oder 5, 6, 14 und 16

* Zur ISO Kommunikation ist Pin 15 (L-Line) nicht immer notwendig. Pin 15 wurde in früheren ISO/KWP2000 Wagen zum "Aufwecken" des Steuergerätes benutzt, bevor eine Kommunikation über Pin 7 (K-Line) beginnen konnte. Spätere Fahrzeuge kommunizieren allein mit Pin 7 (K-Line).

Daraus folgt, dass das für die Protokoll-Umsetzung benötigte Interface das im Fahrzeuge anzutreffende OBD2-Protokoll unterstützen muß. Neuere Interfaces unterstützen in der Regel alle Protokolle.

Diagramm-Erläuterung zu Steckereinbauplatz

Das Übersichtsdiagramm für die genormten Steckereinbauplätze enthält ein in nummerierte Bereiche eingeteiltes Armaturenbrett. Jede Nummer steht für einen spezifizierten Bereich des Armaturenbretts, wo der Hersteller den OBD-Stecker platzieren darf. Hier werden diese Bereiche erklärt. Das untenstehende Diagramm entspricht den Anforderungen der OBD-Normen, das heißt, die Hersteller sind verpflichtet, den Stecker dort einzubauen. Die Bereiche 1-3 umfassen die bevorzugten Plätze, während die Bereiche 4-8 erlaubte Bereiche nach den Normen sind. Nach den amerikanischen Vorschriften muss ein Hinweis an den bevorzugten Plätzen stehen, wenn der Stecker an den erlaubten Plätzen nicht zu finden ist.

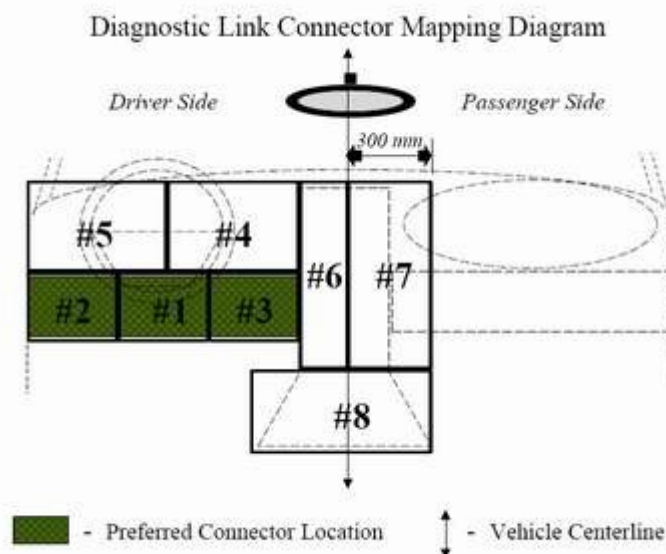

Bevorzugte Orte:

Ort #1: Dieser Ort umfasst den Bereich unter dem Armaturenbrett direkt unter der Lenksäule (oder etwa 150 mm links oder rechts von dieser). Der mittlere Teil eines von unten besichtigten und in drei gleiche Teile geteilten Armaturenbrettes beschreibt diesen Bereich.

Ort #2: Dieser Ort umfasst den Bereich unter dem Armaturenbrett zwischen der Lenksäule und der Fahrertür. Der linke Teil eines von unten besichtigten und in drei gleiche Teile geteilten Armaturenbrettes beschreibt diesen Bereich.

Ort #3: Dieser Ort umfasst den Bereich unter dem Armaturenbrett zwischen der Lenksäule und der Mittelkonsole. Der rechte Teil eines von unten besichtigten und in drei gleiche Teile geteilten Armaturenbrettes beschreibt diesen Bereich.

Ort #4: Dieser Ort umfasst den oberen Bereich des Armaturenbrettes zwischen der Lenksäule und der Mittelkonsole (aber nicht auf der Mittelkonsole, siehe Ort #6).

Ort #5: Dieser Ort umfasst den oberen Bereich des Armaturenbrettes zwischen der Lenksäule und der Fahrertür.

Ort #6: Dieser Ort umfasst den vertikalen Bereich der Mittelkonsole und links von der Fahrzeugmitte.

Ort #7: Dieser Ort umfasst den Bereich 300 mm von der Fahrzeugmitte und entweder auf dem vertikalen Bereich der Mittelkonsole oder auf der Beifahrerseite des Fahrzeugs.

Ort #8: Dieser Ort umfasst den horizontalen Bereich der Mittelkonsole entweder links oder rechts von der Fahrzeugmitte. Dies schließt nicht den horizontalen Bereich der Mittelkonsole mit ein, der sich in den hinteren Fahrgastraum erstreckt (siehe Ort #9).

Ort #9: Dieser Ort, hier nicht gezeigt, umfasst jeglichen anderen Ort, als oben beschrieben (z.B. im hinteren Fahrgastraum auf der Fahrerseite-Armlehne).

OBD-II Diagnose Protokoll

Das Diagnose Protokoll für OBD-II ist in der Norm SAE J1979 festgelegt. Eine Diagnose-Anfrage oder eine Antwort-Nachricht enthält maximal 7 Daten-Bytes. Das erste Byte nach dem Nachrichtenkopf ist der Testmodus. Es wird auch Service-ID (SID) genannt. Die folgenden Bytes unterscheiden sich je nach dem speziellen Testmodus.

Es gibt neun Diagnose-Testmodi:

Mode \$01 – Abfrage aktueller Diagnosedaten des Antriebs - Dieser Dienst erlaubt Zugriff auf die aktuellen emissions-relevanten Datenwerte, einschließlich analoger Ein- und Ausgänge, digitaler Ein- und Ausgänge und Systemstatus Informationen.

Mode \$02 – Abfrage sog. Freeze Frame Daten des Antriebs - Dieser Dienst erlaubt Zugriff auf die aktuellen emissions-relevanten Datenwerte in einem Freeze Frame. Ein Freeze Frame besteht aus Datenwerten, die bei einem besonderen Ereignis z.B. beim Auftreten eines Motor-Fehlercodes gespeichert wurden.

Mode \$03 – Abfrage emissions-relevanter Fehlercodes des Antriebs Codes - Dieser Dienst versetzt das externe Testgerät in die Lage, "bestätigte" emissions-relevante Fehlercodes (DTC = Diagnostic Trouble Code) zu erhalten.

Mode \$04 – Löschen/Reset emissions-relevanter Diagnose-Informationen - Mit diesem Dienst kann ein externes Testgerät dem Steuergerät (ECU = Electronic Control Unit) befehlen, alle emissions-relevanten Daten zu löschen. Das umfasst:

- Anzahl der Diagnose-Fehlercodes
- Diagnose-Fehlercodes
- Fehlercodes für Freeze Frame Daten
- Freeze Frame Daten
- Lambdasonden Testdaten
- Status der System-Überwachungstests
- On-board Überwachung Testergebnisse
- Zurückgelegte Entfernung mit aktivierter MIL
- Anzahl Warmlaufzyklen seit DTC-Löschung
- Zurückgelegte Entfernung seit DTC-Löschung
- Motorlaufzeit (Minuten) mit aktivierter MIL
- Zeit seit DTC-Löschung
- sowie gelernte Korrekturdaten des Einspritzsystems

Andere hersteller-spezifische "Lösch/Reset" Handlungen sind als Ergebnis dieses Befehls ebenfalls möglich.

Mode \$05 – Abfrage von Lambdasonden Überwachungs-Testergebnissen - Dieser Dienst erlaubt Zugriff auf die On-Board Überwachungs-Testergebnisse der Lambdasonden.

Mode \$06 – Abfrage On-Board Überwachungstest-Ergebnisse für nicht kontinuierlich überwachte Systeme - Dieser Dienst erlaubt Zugriff auf die Ergebnisse von On-Board-Diagnose Überwachungstests spezieller Komponenten /

Systeme, die nicht kontinuierlich überwacht werden wie z.B. Katalysator und das Entgasungssystem.

Mode \$07 – Abfrage On-Board Überwachungstest-Ergebnisse für kontinuierlich überwachte Systeme - Mit diesem Service kann das externe Testgerät Zugriff auf die Testergebnisse von emissions-relevanten Komponenten/Systemen des Antriebs erhalten, die bei normalem Fahrbetrieb kontinuierlich überwacht werden.

Mode \$08 – Abfrage der Kontrolle des On-Board Systems, Tests oder Komponenten - Dieser Dienst versetzt das externe Testgerät in die Lage, den Betrieb des On-Board Systems, der Tests oder Komponenten zu kontrollieren.

Mode \$09 – Abfrage von Fahrzeug-Informationen - Dieser Dienst erlaubt Zugriff auf spezielle Fahrzeuginformationen wie Fahrgestellnummer (VIN = Vehicle Identification Number) und Kalibrier-Identifikationen.

Installation

Starten Sie die ScanMaster-ELM Installation durch Anklicken der Installationsdatei. Der Installationsassistent wird Ihnen helfen, eine vollständige Programminstallation durchzuführen.



Start der Installation

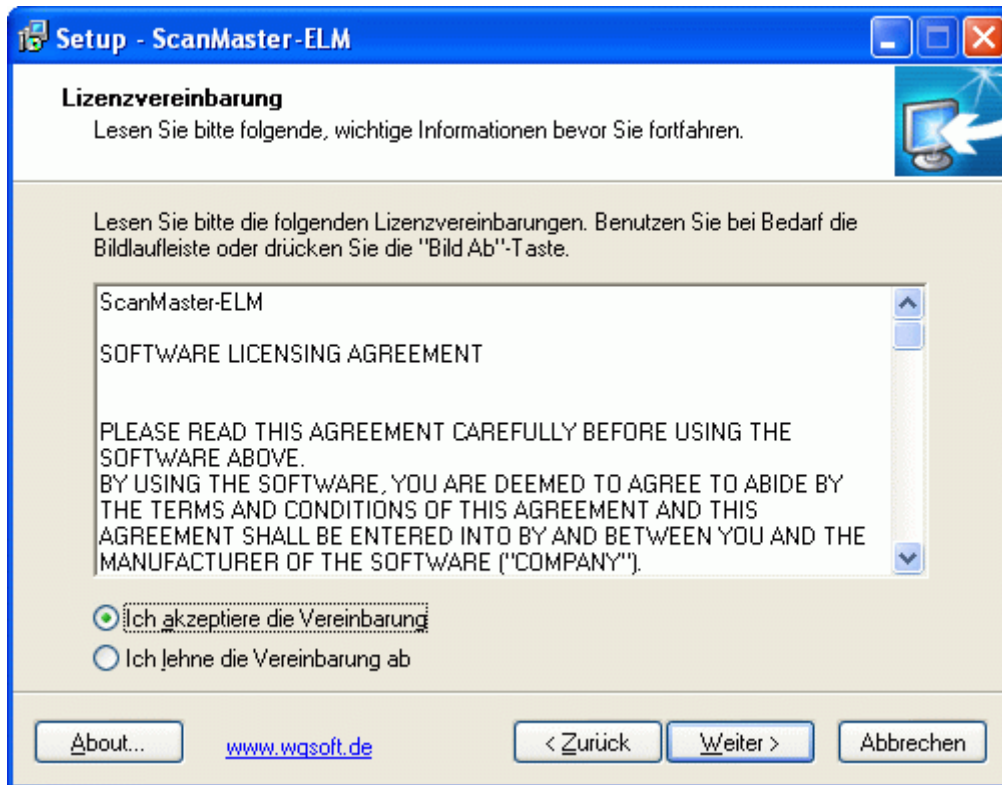

Zur Vorsetzung der Installation müssen die Lizenzvereinbarungen angenommen werden.

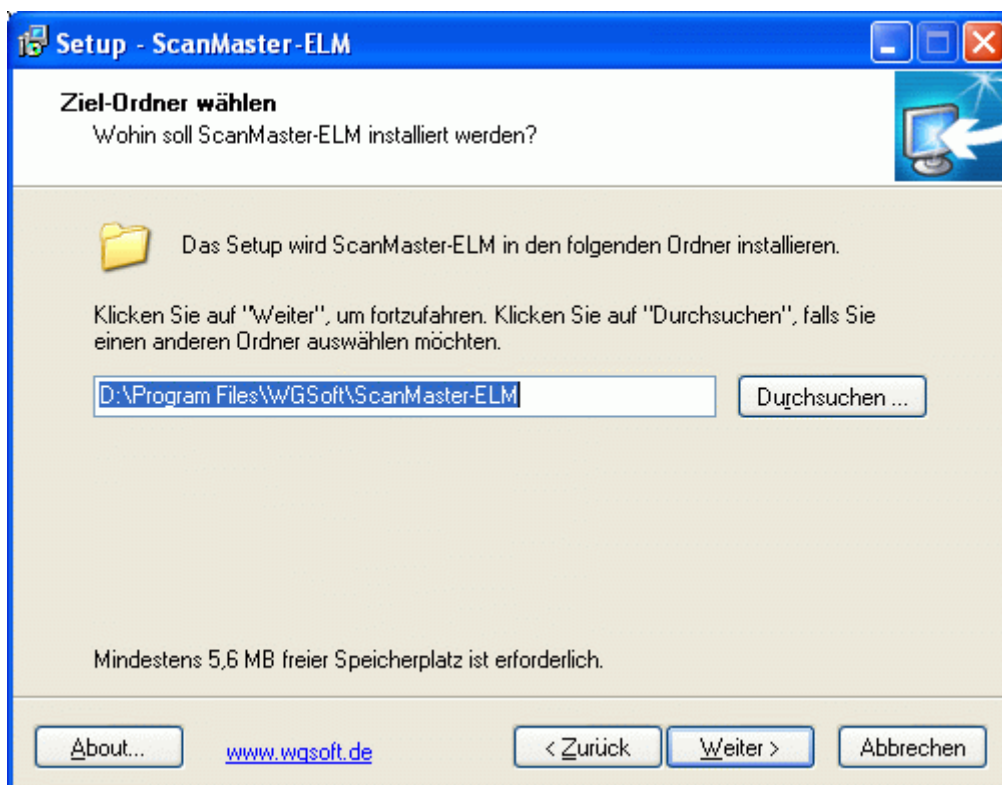

Wählen Sie gewünschten Installationsordner oder übernehmen Sie die Voreinstellung (empfohlen zur Vereinfachung späterer Updates)

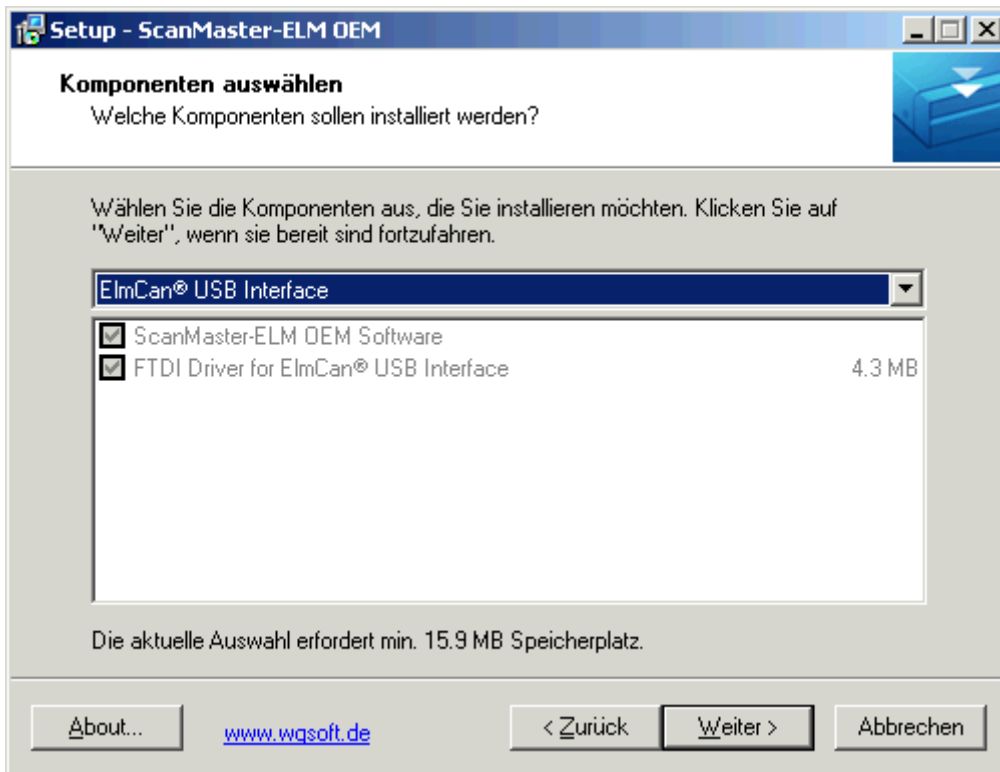

Nur bei der ScanMaster-ELM OEM Version für ElmCan Interfaces wählen Sie den Interface Typ aus: USB Interface oder serielles Interfaces. Bei der Auswahl USB Interface werden die erforderlichen USB-Treiber mit installiert.

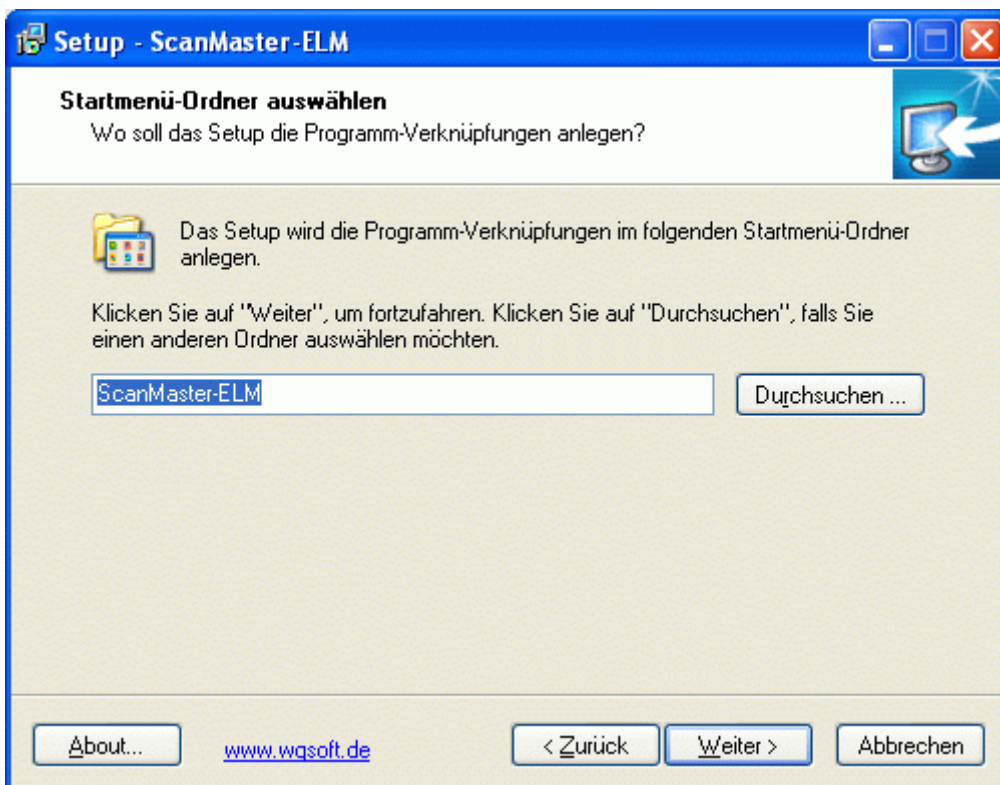

Bestimmen Sie Start Menu Ordner oder übernehmen Sie die Voreinstellung (empfohlen)



Setup hat die Installation des ScanMaster-ELM auf Ihrem PC vollständig abgeschlossen. Nach der Installation wird ein Verknüpfungssymbol auf dem Desktop und im Startmenü eingefügt.

Deinstallieren

WGSoft Produkte können jederzeit von Ihrem Computer entfernt werden.

So deinstallieren Sie ScanMaster-ELM von Ihrem System:

1. Klicken Sie auf die Schaltfläche "Start" und dann auf die Schaltfläche "Einstellungen | Systemsteuerung".
2. Doppelklicken Sie auf "Software hinzufügen/entfernen".
3. Wählen Sie "ScanMaster-ELM".
4. Klicken Sie auf "Entfernen" und folgen Sie den Anweisungen des Deinstallations-Assistenten.

Produktaktivierung ScanMaster-ELM

Für ScanMaster-ELM OEM siehe Seite 16 unten.

Damit Sie den ScanMaster-ELM dauerhaft benutzen können, müssen Sie das Programm spätestens 21 Tage nach der Installation bei Ihrem Händler registrieren. Sie erhalten dann einen Aktivierungscode, mit dem Sie das Programm freischalten können.

Solange der ScanMaster noch nicht freigeschaltet wurde, erscheint beim Programmstart eine Registrierungsaufforderung.

Informationen zur Produktaktivierung

Die Registrierung ist mittels eines Hardwarecodes an den PC gebunden, auf dem der ScanMaster installiert ist. Der Aktivierungscode, den Sie zur Freischaltung des ScanMasters bei der Registrierung von Ihrem Händler erhalten, kann also nur auf dem PC verwendet werden, auf dem Sie die Registrierung durchführen. Wenn Sie den ScanMaster auf einem anderen PC installieren möchten oder wenn Sie eine Neuinstallation durchführen, nachdem Sie die Hardware-Konfiguration Ihres PC geändert haben, müssen Sie das Programm erneut registrieren.

HINWEIS

Der Hardwarecode wird ausschließlich dazu verwendet, den für Ihren PC gültigen Aktivierungscode zu generieren.

Software und insbesondere persönliche Daten auf dem PC fließen nicht in den Hardwarecode ein. Es werden lediglich allgemeine Hardwarekomponenten (Hauptplatine, Prozessor etc.) für die Generierung des Codes herangezogen.

Der Hardwarecode kann nicht wieder entschlüsselt werden. Es ist also nicht möglich, aus einem Hardwarecode Rückschlüsse zu ziehen, welche Komponenten in einem PC eingebaut sind.

Produktaktivierung ScanMaster-ELM OEM

Die Produktaktivierung von ScanMaster-ELM OEM erfolgt anders. Die dazu erforderlichen Informationen werden Ihnen bei Erhalt der OEM Version mitgeteilt.

Registrierung ScanMaster-ELM

Nach der erfolgreichen Installation von ScanMaster-ELM erscheint das Fenster unten. Das gilt **nicht für die OEM Version**, dessen Registrierung auf der OEM-CD erklärt ist.

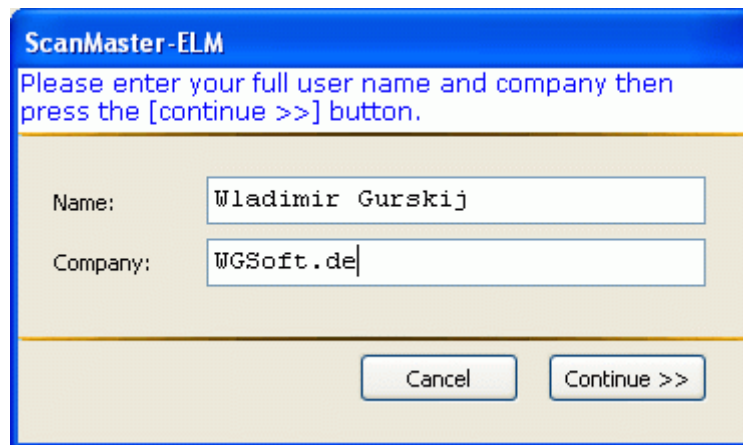

Jetzt müssen Sie Ihren Namen und optional den Namen Ihrer Firma eingeben, auf die Sie das Programm registrieren möchten.

Klicken Sie dann "Continue>>>"

Es erscheint folgendes Fenster.

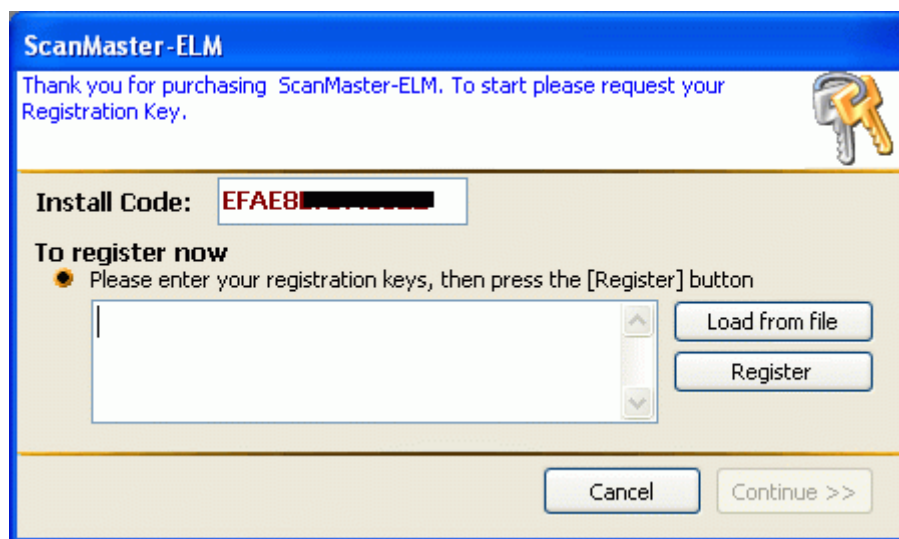

Teilen Sie den „Install Code“ Ihrem Händler mit, und Sie erhalten von ihm einen Freischalt-Key, den Sie in diesem Fenster eingeben. Klicken Sie anschließend auf „Register“, um die Aktivierung abzuschließen.

Haben Sie die Prozedur richtig durchgeführt, sehen Sie das Bestätigungsfenster. Gratulation! Sie haben jetzt die ScanMaster Software installiert und registriert. Klicken Sie nun "OK" und Sie sind fertig.

Einstellungen

Bevor Sie anfangen, mit dem Programm zu arbeiten, wird empfohlen, die wichtigsten Einstellungen vorzunehmen.

Kommunikation



Port

Sie können zwischen „Manuelle Einstellung“ und „Automatische Erkennung“ wählen. Falls der Port bekannt ist, wird empfohlen „Manuelle Einstellung“ zu wählen, da es einen schnelleren Verbindungsaufbau gewährleistet. Im anderen Fall wird das Programm bei jedem Verbindungsaufbau automatisch nach dem richtigen COM Port suchen, was mitunter zeitaufwändiger sein kann.

Interface/Protokoll

Wählen Sie hier das Diagnoseprotokoll, das von Ihrem Fahrzeug unterstützt wird. Falls Sie das Protokoll nicht kennen oder in einer Werkstatt mit unterschiedlichen Fahrzeugen arbeiten, wählen Sie „0 – Automatic“. In diesem Fall sucht das Interface automatisch nach einem passenden Protokoll. Sonst wird empfohlen, das Kommunikationsprotokoll manuell zu setzen. Dies verkürzt den Verbindungsaufbau.

Sprache



GUI Sprache

Wählen Sie hier die gewünschte Sprache für die Programmoberfläche. Damit diese Einstellung wirksam wird, muss das Programm neu gestartet werden.

Maßsystem

Es ist möglich, wahlweise mit einem metrischen oder englischen Maßsystem zu arbeiten. Das gewünschte System wählen Sie in dem Auswahlbox.

Allgemein



Speichern beim Beenden

Aktivieren Sie "Fenstergröße" und/oder "Fensterposition", wenn Sie möchten, dass diese Einstellungen gespeichert werden. In diesem Fall wird das Programm beim Starten immer die bei der letzten Verwendung eingestellte Größe und Position auf dem Bildschirm annehmen.

Kommunikation Datalogging

Aktivieren Sie das Kästchen, wenn Sie dazu aufgefordert wurden, dem Support eine Logdatei zu schicken. Die Logdatei wird unter dem Namen LogFile.txt normalerweise unter „C:\Dokumente und Einstellungen\Ihr Windows-Anwendername\Anwendungsdaten\ScanMaster-ELM bzw. OEM“ abgespeichert und ist eine Textdatei mit Hinweisen für den Support für den Fall, daß Probleme aufgetreten sind.

PIDs

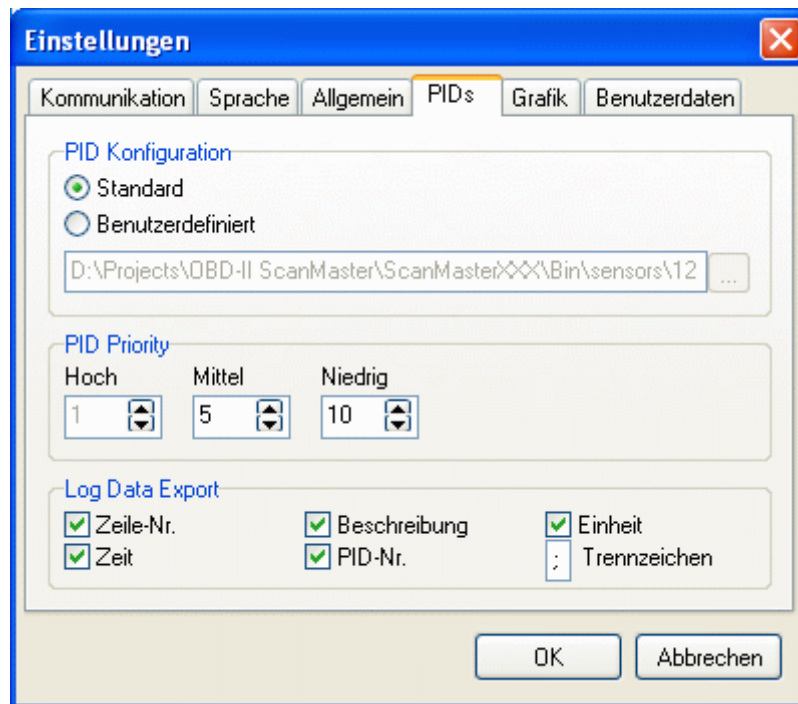

PID Konfiguration

Zur Darstellung der Sensordaten verwendet das Programm standardmäßig in der SAE J1979 Norm vordefinierte Einstellungen. Diese Einstellungen werden immer verwendet, wenn „PID Konfiguration“ auf „Standard“ gesetzt ist. Es ist aber nicht immer optimal und der Benutzer kann eigene PID Profile anlegen und abspeichern. Falls „PID Konfiguration“ auf „Benutzerdefiniert“ gesetzt wird, muss eine vom Benutzer gespeicherte PID Konfig Datei gewählt werden. Bei jedem Programmstart wird in diesem Fall immer die gewählte Konfiguration geladen.

PID Priorität

Hier kann die Sensor-Abtastrate für 3 Stufen (Hoch, Mittel und Niedrig) eingestellt werden. Der Wert 10 bei der niedrigen Priorität zeigt z.B., dass alle Sensoren mit Prioritätseinstellung „Niedrig“ nur bei jedem 10. Durchgang abgefragt werden. Das ist bei Sensoren sinnvoll wie z.B. Kühlwassertempersensordaten, da der Wert des Sensors sich sehr langsam ändert und nicht bei jedem Durchgang abgefragt werden muss.

Log Daten Export

Die geloggtten Daten können in eine CSV ASCII Datei exportiert werden und an dieser Stelle können die Einstellungen für diese Datei vorgenommen werden.

Grafik

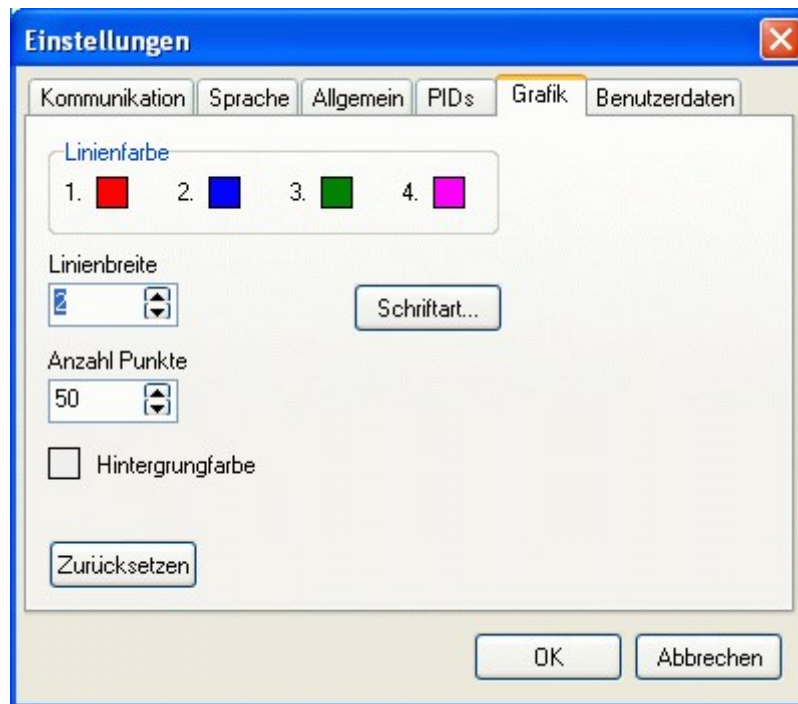

Falls Ihnen die Standardeinstellungen von Grafiken nicht gefallen, können Sie in diesem Fenster einige Eigenschaften anpassen.

Benutzerdaten

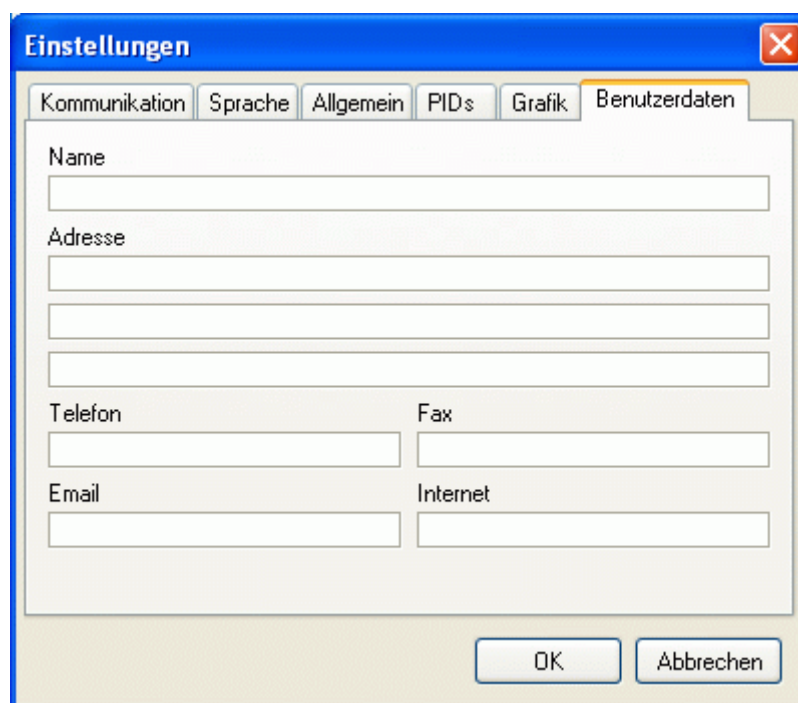

Tragen Sie hier Ihre eigenen Daten ein. Diese Daten werden auf dem Diagnosebericht erscheinen.

Start Form

Dies ist die Start-Maske. Sie hat einen "Verbinden" und "Trennen" Button. Der "Verbinden" Button startet die Kommunikation mit dem Fahrzeug und der "Trennen" Button unterbricht sie. Im Log-Fenster wird über den Verbindungsaufbau berichtet.

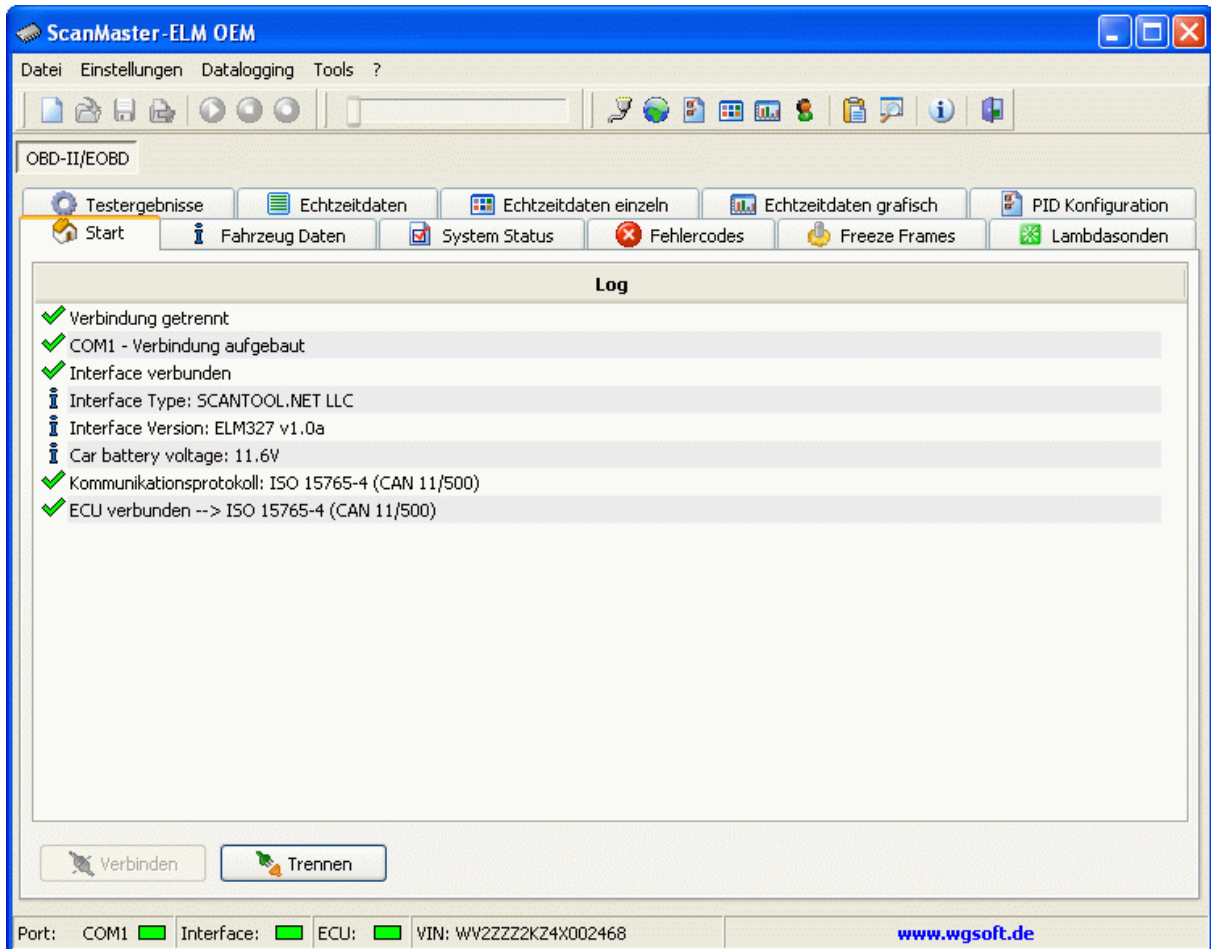

Ab Version 1.4 kann mit ScanMaster-ELM auch zu Fahrzeugen einiger Hersteller ohne den OBD-2 Standard verbunden werden. Solche älteren Fahrzeuge haben zwar den genormten 16-poligen Stecker, aber noch keine OBD-2 fähigen Steuergeräte. Wählen Sie zum Verbinden den Alfa oder Opel Button rechts unten:



Das dann erscheinende neue Fenster hat jeweils einen Button „Unterstützte Steuergeräte“, der die Seite mit den in diesem Modus unterstützten Steuergeräten anzeigt. Beachten Sie, daß diese Steuergeräte nicht OBD-2 fähig sind und daher auch nicht den OBD-2 Funktionsumfang bieten können. Zum Verbinden mit diesen Nicht-OBD2 Steuergeräten drücken Sie in dem neuen Fenster auf den „Verbinden“ Button.

Fahrzeuginfo

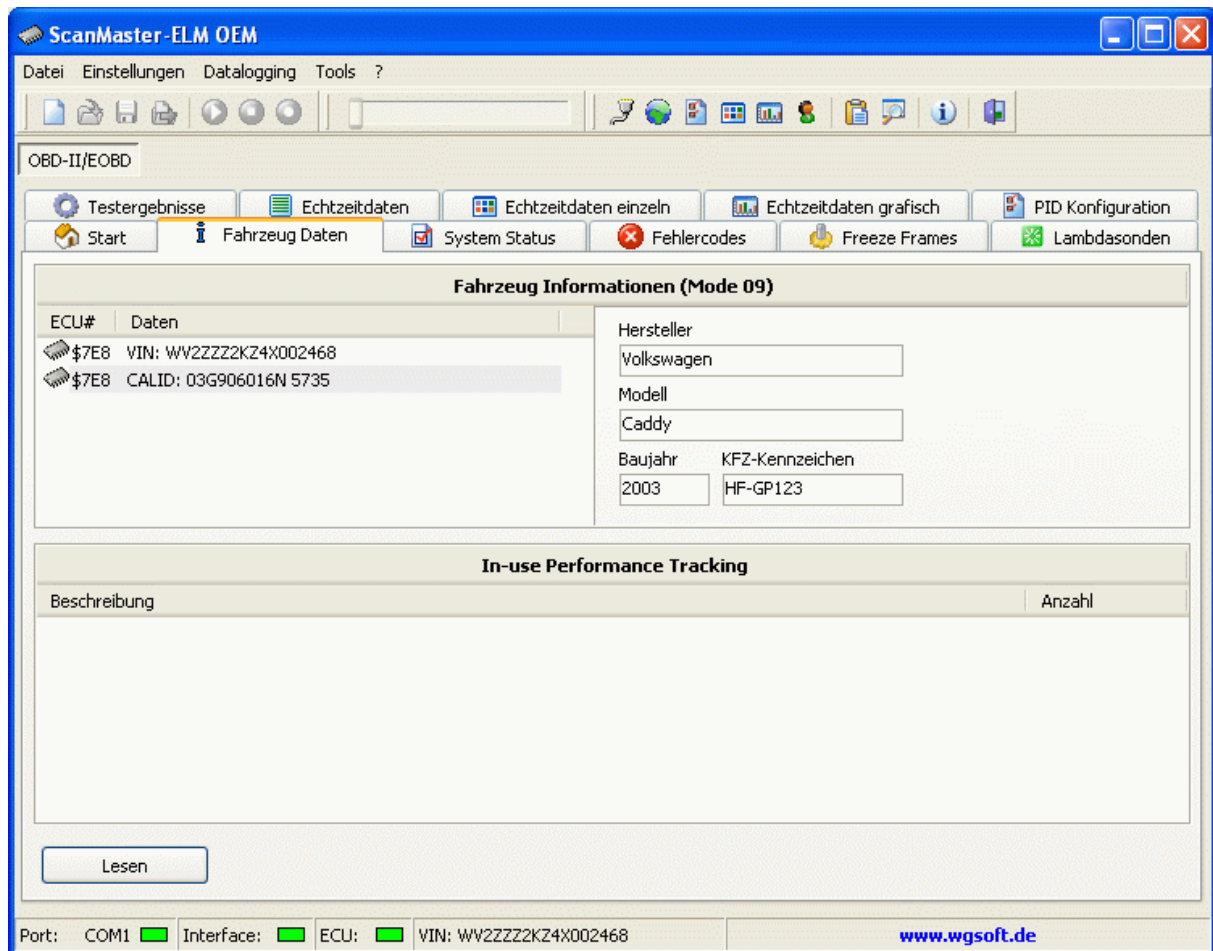

In diesem Fenster können Sie alle fahrzeugspezifischen Informationen sehen. (VIN, CALID, CVN, IPT), soweit sie vom Fahrzeug unterstützt werden.

Falls Sie einen Bericht ausdrucken möchten oder die Datalogging Funktion nutzen, füllen Sie die Felder: Hersteller, Modell, Baujahr und KFZ-Kennzeichen aus. Diese Daten werden dann in die o.g. Berichte bzw. Dateien übernommen.

System Status

ScanMaster-ELM OEM

Datei Einstellungen Datalogging Tools ?

OBDD-II/EOBD

Testergebnisse Echtzeitdaten Echtzeitdaten einzeln Echtzeitdaten grafisch PID Konfiguration

Start Fahrzeug Daten System Status Fehlercodes Freeze Frames Lambdasonden

Ständig überwachte Komponenten

	S	C
Aussetzenerkennung	✗	✗
Kraftstoffsystem	✓	✗
Abgasrelevante Bauteile	✓	✓

S - Unterstützt, C - Beendet

System Status (Mode 01)

MIL Status Aus
DTC Anzahl 0

Erkannte Steuergeräte

ECU#	Beschreibung
\$7E8	CAN-ID ECU #1

OBDD Type

EOBD

Lesen

Port: COM1 Interface: ECU: VIN: WV2ZZZ2KZ4X002468 www.wgsoft.de

Die allgemeinen Informationen über MIL Status, Anzahl der gespeicherten DTCs und die Readiness Tests für alle verfügbaren ECUs werden in dieser Maske angezeigt.

Fehlercodes

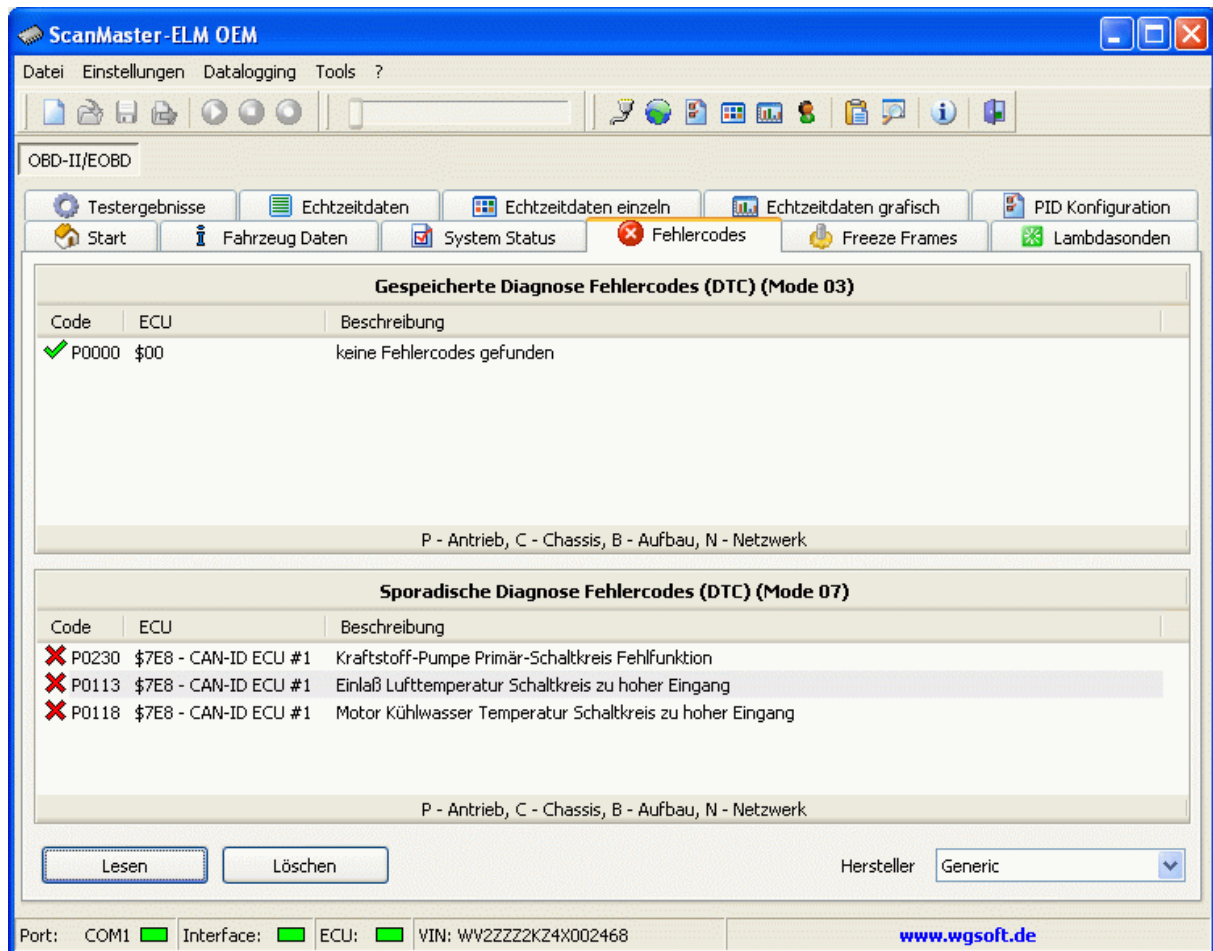

Diese Maske zeigt die gespeicherten (Mode \$03) und die sporadischen (Mode \$07) DTCs. Zusätzlich haben Sie die Möglichkeit zum Löschen der DTCs mit dem Button "Löschen". Drücken Sie "Lesen", um die Codes neu zu lesen. Es gibt zwei Kategorien von Fehlercodes: Generische und Erweiterte. Generische Codes sind genormt und können bei allen Fahrzeugherstellern vorkommen. Erweiterte Codes sind nicht einmalig und können bei unterschiedlichen Herstellern mehrmals vorkommen oder sogar beim selben Hersteller. Wählen Sie den "Hersteller" unten aus dem Klappmenü zur Anzeige der richtigen hersteller-spezifischen Codes.

Sehen Sie im Werkstatt-Handbuch des Fahrzeugs nach, wenn der gefundene Code keinen Sinn macht.

Bedenken Sie:

- Visuelle Inspektionen sind wichtig!
- Probleme mit Kabeln und Steckern sind häufig besonders für intermittierende Fehler.
- Mechanische Probleme (Vakuum Lecks, lose oder wackelige Verbindungen etc.) können einen Sensor nach außen gut aber zum Computer schlecht erscheinen lassen.
- Falsche Informationen von einem Sensor verursachen Steuerungsfehler des Computers zum Motor. Ein fehlerhafter Motor kann sogar einen guten Sensor vom Computer als defekt melden lassen!

Gespeicherte Diagnose Fehlercodes

Dieses Fenster zeigt Diagnostik Fehlercodes (DTC), die in der ECU gespeichert sind. Zusätzlich wird die Beschreibung des Codes und die ECU Nummer und Bezeichnung, von der er stammt, angezeigt.

Sporadische Diagnose Fehlercodes

Der sporadische Diagnose Fehlercodes Service ermöglicht Ihnen die Überwachung der abgasrelevanten Komponenten und der kontinuierlich überwachten Systeme. Dieser Service berichtet über die Fehler, die während eines Fahrzyklus aufgetreten sind, aber nicht ausreichend waren, um einen DTC abzuspeichern.

Löschen Diagnoseinformationen

Der „Löschen“ Service löscht alle DTCs aus der Fehlerspeicher. Die Funktion entfernt zusätzlich auch die anderen Diagnostik Informationen, die in der ECU gespeichert sind. Das beinhaltet:

- Anzahl der Diagnose-Fehlercodes
- Diagnose-Fehlercodes
- Fehlercodes für Freeze Frame Daten
- Freeze Frame Daten
- Lambdasonden Testdaten
- Status der System-Überwachungstests
- On-board Überwachung Testergebnisse
- Zurückgelegte Entfernung mit aktivierter MIL
- Anzahl Warmlaufzyklen seit DTC-Löschung
- Zurückgelegte Entfernung seit DTC-Löschung
- Motorlaufzeit (Minuten) mit aktivierter MIL
- Zeit seit DTC-Löschung
- sowie Korrekturdaten des Einspritzsystems

DTC Suche

Das Programm hat eine integrierte Datenbank mit Fehlercodes von unterschiedlichen Herstellern.

Wenn Sie eine Textbeschreibung zu einem Code finden möchten, klicken Sie auf das  Symbol. Es öffnet sich ein Fenster, in dem Sie Ihren Code eingeben können. Das Programm wird Ihnen alle Beschreibungen von allen Hersteller, die in der Datenbank vorhanden sind, anzeigen.

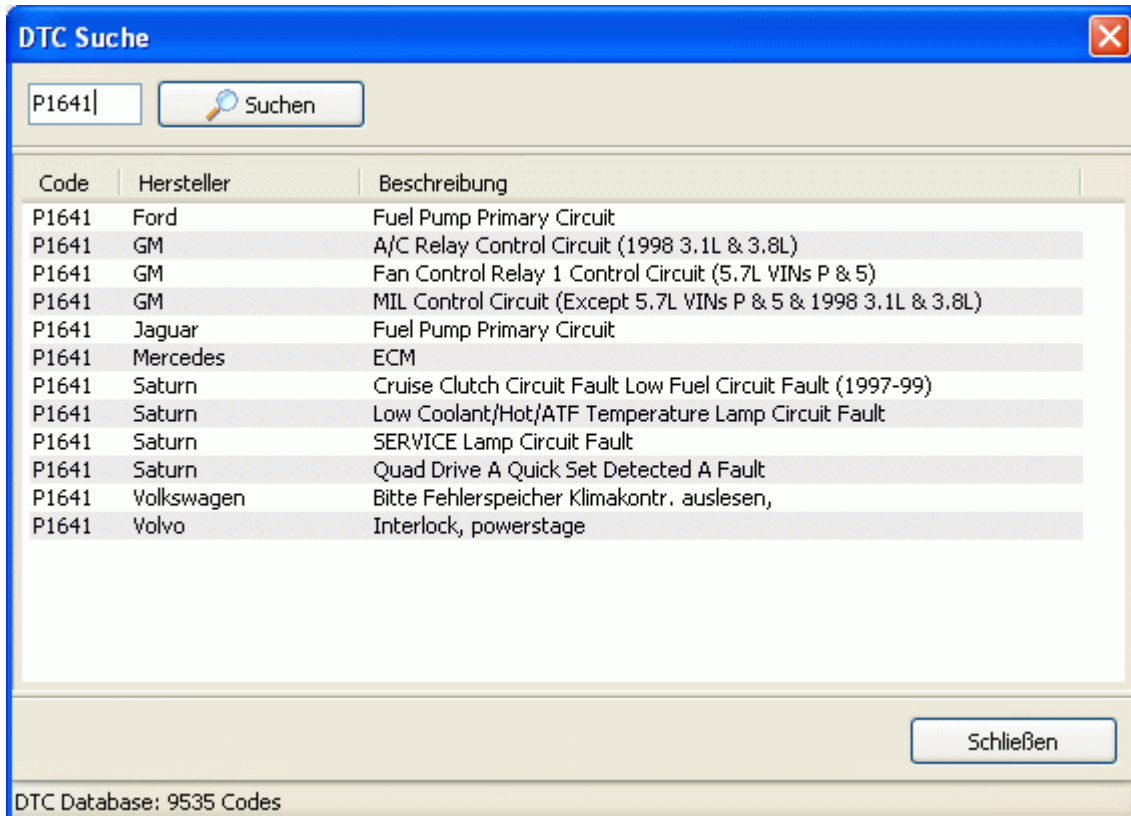

DTC Aufbau

Ein DTC besteht aus 5 Stellen. Das folgende Diagramm demonstriert den Aufbau des Codes. Diese Information erleichtert die Fehlersuche im Fahrzeug in Fällen, in denen keine DTC Beschreibung zu finden ist.

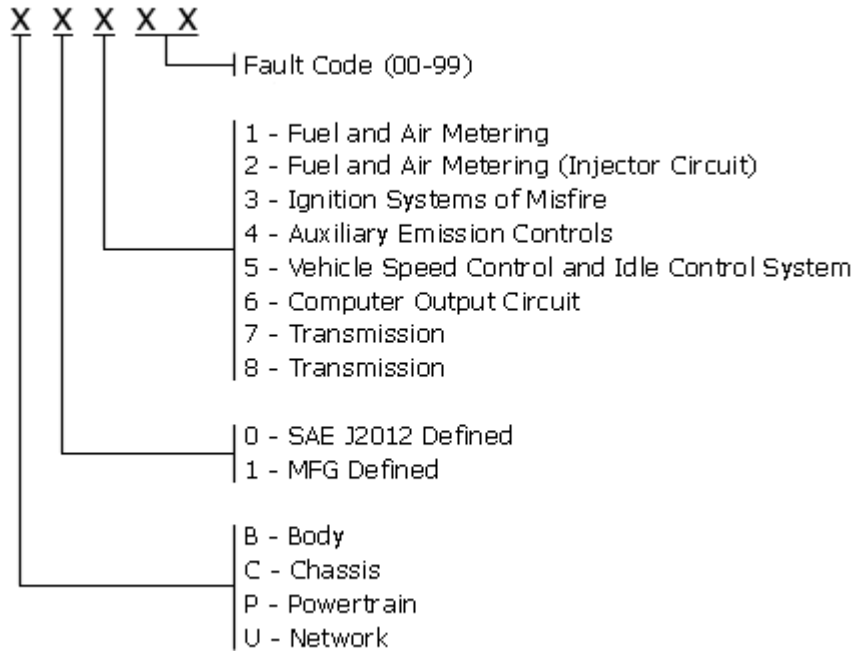

Freeze Frame

The screenshot shows the 'Freeze Frame Daten (Mode 02)' window in the ScanMaster-ELM OEM software. The window contains a table with the following data:

PID	Beschreibung	Wert	Einheit
✓ 02	Fehlercode	P0230	-
✗ 03	Kraftstoff-System 1/2 Status	-	-
✓ 04	Berechneter Lastwert	0	%
✓ 05	Kühlwassertemperatur	-40	°F
✗ 06	Kurzzeit Einspritztrimm Bank 1	-	%
✗ 07	Langzeit Einspritztrimm Bank 1	-	%
✗ 08	Kurzzeit Einspritztrimm Bank 2	-	%
✗ 09	Langzeit Einspritztrimm Bank 2	-	%
✗ 0A	Kraftstoffdruck	-	psi
✓ 0B	Absoluter Luftdruck im Einlaßkanal	75,3	psi
✓ 0C	Motordrehzahl	0	rpm
✓ 0D	Fahrzeuggeschwindigkeit	0	mph

Below the table, the 'Frame' dropdown is set to 0, with the text '- OBD-II relevant' next to it. A 'Lesen' button is located below the dropdown.

At the bottom of the window, the status bar shows: Port: COM1, Interface: (green), ECU: (green), VIN: WV2ZZZ2KZ4X002468, and the website www.wgsoft.de.

Die Freeze Frame Maske zeigt eventuelle im Fahrzeug gespeicherte Freeze Frame Daten. Die Einheit der Sensordaten (englisch oder metrisch) kann in der Einstellungen-Maske geändert werden (siehe Einstellungen-Maske). Bei Auftreten eines Diagnose Fehlercodes, der zum Aufleuchten der Fehlerlampe (MIL) führt, speichert der Fahrzeugcomputer die aktuellen Werte der Sensoren zu dem Zeitpunkt, in dem der Fehler auftrat. Wenn ein Freeze Frame Datensatz existiert, wird er angezeigt. Jedes Fahrzeug hat unterschiedliche Sensoren. Die Freeze Frame Maske zeigt nur die vom jeweiligen Fahrzeug unterstützten Sensordaten. Sind keine Informationen vom Fahrzeug zu erhalten, bleibt die Maske leer.

Frame Auswahl Box

Diese Box ermöglicht die Auswahl der Frame-Nummer. Der Frame 0 zeigt vom Standard vorgeschriebene Daten. Alle anderen Frames (bis max 255) sind herstellerspezifisch.

Lambdasonden

The screenshot shows the ScanMaster-ELM OEM software interface. The main window is titled 'Lambdasonden Testergebnisse (Mode 05)'. It contains a table with the following data:

PID	Beschreibung	Wert	Min	Max	Einheit
✗01	Übergangsgrenze vom fettem zu magerem Gemisch (konstant)	-	-	-	V
✗02	Übergangsgrenze vom magerem zu fettem Gemisch (konstant)	-	-	-	V
✗03	Untere Sensorspannung für Umschaltzeitberechnung (konstant)	-	-	-	V
✗04	Obere Sensorspannung für Umschaltzeitberechnung (konstant)	-	-	-	V
✗05	Umschaltzeit vom fettem zu magerem Gemisch (berechnet)	-	-	-	s
✗06	Umschaltzeit vom magerem zu fettem Gemisch (berechnet)	-	-	-	s
✗07	Minimale Sensorspannung für die Testdauer (berechnet)	-	-	-	V
✗08	Maximale Sensorspannung für die Testdauer (berechnet)	-	-	-	V
✗09	Zeit zwischen Sensorumschaltungen (berechnet)	-	-	-	s
✗0A	Periodendauer des Sensorsignals (berechnet)	-	-	-	s

Below the table, there are two status indicators for 'Kraftstoffsystem 1 Status' and 'Kraftstoffsystem 2 Status', both showing '-'. A dropdown menu for 'Lambdasonden' is also present, with a 'Lesen' button below it. To the right, a waveform graph shows a signal oscillating between 'Fett' (rich) and 'Mager' (lean) levels. The graph is labeled with various PID values: \$04, \$03, \$05, \$06, \$07, \$08, \$01, \$02, \$09, and \$0A. The status bar at the bottom shows 'Port: COM1', 'Interface: [green]', 'ECU: [green]', 'VIN: WV2ZZZ2KZ4X002468', and the website 'www.wgsoft.de'.

Wählen Sie die Lambdasonde in der „Lambdasonden“ Auswahlbox und klicken Sie anschließend auf „Lesen“.

Die Lambdasonden Maske zeigt die Testergebnisse der Lambdasonden des Fahrzeugs. Diese hier angezeigten Ergebnisse wurden vom Fahrzeug On-Board Computer (ECU) gemessen und nicht vom Scantool. Es sind keine Echtzeitdaten sondern die Ergebnisse der ECU aus dessen letztem Test.

Testergebnisse

ScanMaster-ELM OEM

File Settings Datalogging Tools ?

OBD-II/EOBD

Start Fahrzeug Daten System Status Fehlercodes Freeze Frames Lambdasonden

Testergebnisse Echtzeitdaten Echtzeitdaten einzeln Echtzeitdaten grafisch PID Konfiguration

Testergebnisse nicht kontinuierlicher Prüfungen (Mode 06)

TID	MID	Beschreibung	Wert	Min	Max	Einheit	Resultat
\$09	\$09	Oxygen Sensor Monitor Bank 3 - Sensor 1	0	0	41942	s	Pass
\$09	\$09	Oxygen Sensor Monitor Bank 3 - Sensor 1	13,3	-20,0	3236,7	°C	Pass
\$0B	\$0B	Oxygen Sensor Monitor Bank 3 - Sensor 3	-29,9	-30,0	3236,7	°C	Pass
\$0C	\$0C	Oxygen Sensor Monitor Bank 3 - Sensor 4	0	32768	14	kPa	Fail

Lesen

Port: COM1 Interface: [green] ECU: [green] VIN: WV2ZZZ2KZ4X002468 www.wgsoft.de

Dieser Dienst ermöglicht Zugriff auf die Resultate OBD überwachter Tests der spezifischen Komponenten und Systeme, die nicht kontinuierlich überwacht sind.

Der Fahrzeughersteller ist verantwortlich für die Zuordnung "Manufacturer Defined Test IDs" zu den unterschiedlichen Tests von überwachten Systemen. Die letzten Testergebnisse sollen aufbewahrt werden, sogar über mehrfache "Zündung Aus" Zyklen, bis sie durch neue Testergebnisse ersetzt werden. Zusammen mit den Testergebnissen werden auch die Minimal- und Maximal-Testgrenzen berichtet.

Falls OBD Tests noch nicht abgeschlossen sind, seit dem die Diagnosedaten gelöscht wurden oder die Fahrzeugbatterie abgeklemmt war, werden alle Werte auf 0 gesetzt.

Sensordaten

ScanMaster-ELM ermöglicht die Anzeige der Daten entweder im metrischen oder englischen Maßsystem. Das gewünschte Maßsystem kann unter dem Menüpunkt Einstellungen/Sprache eingestellt werden.

Echtzeitdaten – In diesem Fenster sieht man alle Daten, die vom Fahrzeug unterstützt oder vom Benutzer unter „PID Konfiguration“ eingestellt sind. Zum Lesen der Daten klicken Sie auf das Button „Lesen“. Button „Stopp“ hält das Auslesen der Daten an.

PID	Beschreibung	Wert	Einheit	Min	Mittelwert	Max
✓ 04	Berechneter Lastwert	0	%	0	0	0
✓ 05	Kühlwassertemperatur	-40	°C	-40	-40	-40
✓ 0B	Absoluter Luftdruck im Einlaßkanal	255	kPa	255	255	255
✓ 0C	Motordrehzahl	0	U/min	0	0	0
✓ 0D	Fahrzeuggeschwindigkeit	0	km/h	0	0	0
✓ 0F	Einlaß-Lufttemperatur	-38	°C	-38	-38	-38
→ ✓ 11	Absolute Drosselklappenstellung	94,9	%	94,9	94,9	94,9
✓ 21	Fahrtstrecke seit Motorleuchte an ist	0	km	0	0	0

Oftmals wird von einzelnen Sensordaten eine höhere zeitliche Auflösung gewünscht. Deaktivieren Sie dann in der PID-Konfiguration die gerade nicht interessierenden Sensoren. Die Daten der verbleibenden Sensoren werden dann schneller angezeigt, da die Durchläufe nun kürzer sind.

Echtzeitdaten einzeln – In diesem Fenster ist es möglich, die Daten einzeln darzustellen. Es können gleichzeitig 1 bis 4 Parameter angezeigt werden.

The screenshot displays the ScanMaster-ELM OEM software interface. The window title is "ScanMaster-ELM OEM". The menu bar includes "Datei", "Einstellungen", "Datalogging", and "Tools ?". The toolbar contains various icons for file operations and data management. The main menu includes "OBD-II/EOBD", "Start", "Fahrzeug Daten", "System Status", "Fehlercodes", "Freeze Frames", "Lambdasonden", "Testergebnisse", "Echtzeitdaten", "Echtzeitdaten einzeln", "Echtzeitdaten grafisch", and "PID Konfiguration".

The "Echtzeitdaten einzeln (Mode 01)" window is active, showing four data points:

- Kühlwassertemperatur: **-40 °C**
- Motordrehzahl: **0 U/min**
- Absoluter Luftdruck im Einlaßkanal: **255 kPa**
- Einlaß-Lufttemperatur: **-38 °C**

At the bottom of the window, there are "Lesen" and "Stopp" buttons. The status bar at the bottom shows: Port: COM1, Interface: (green indicator), ECU: (green indicator), VIN: WV2ZZZ2KZ4X002468, and the website www.wgsoft.de.

Echtzeitdaten grafisch – In diesem Fenster können die Daten von Sensoren grafisch dargestellt werden. 1 bis 4 Parameter können gleichzeitig dargestellt werden.

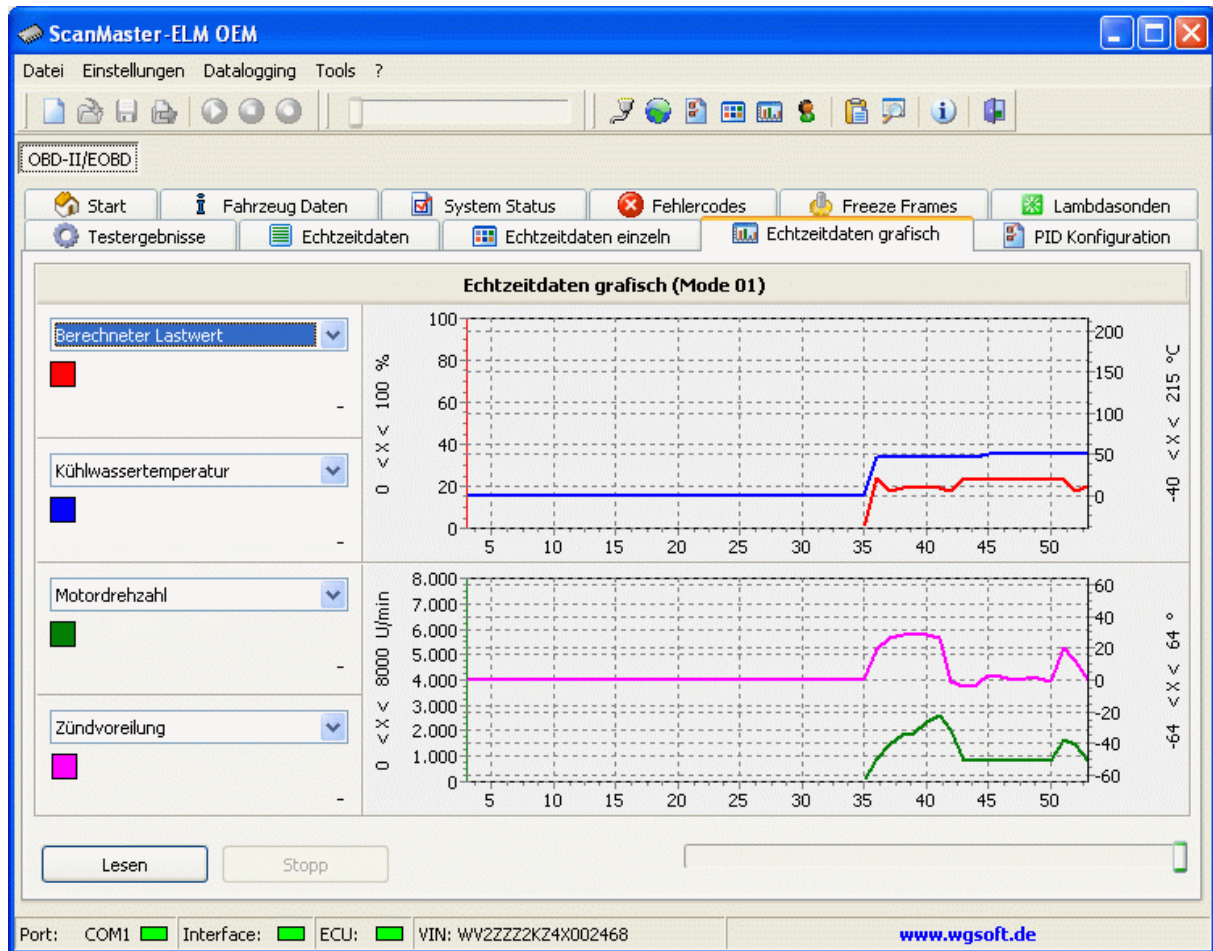

Die Skalierung der Plots können Sie unter PID-Konfiguration individuell einstellen.

PID Konfiguration

Hier kann eingestellt werden, welche Sensoren bei den Echtzeitdaten angezeigt werden sollen. Es wird empfohlen nur die wirklich benötigten Sensoren zu wählen. Es erhöht die Abtastrate und verbessert Qualität und Genauigkeit der Grafiken.

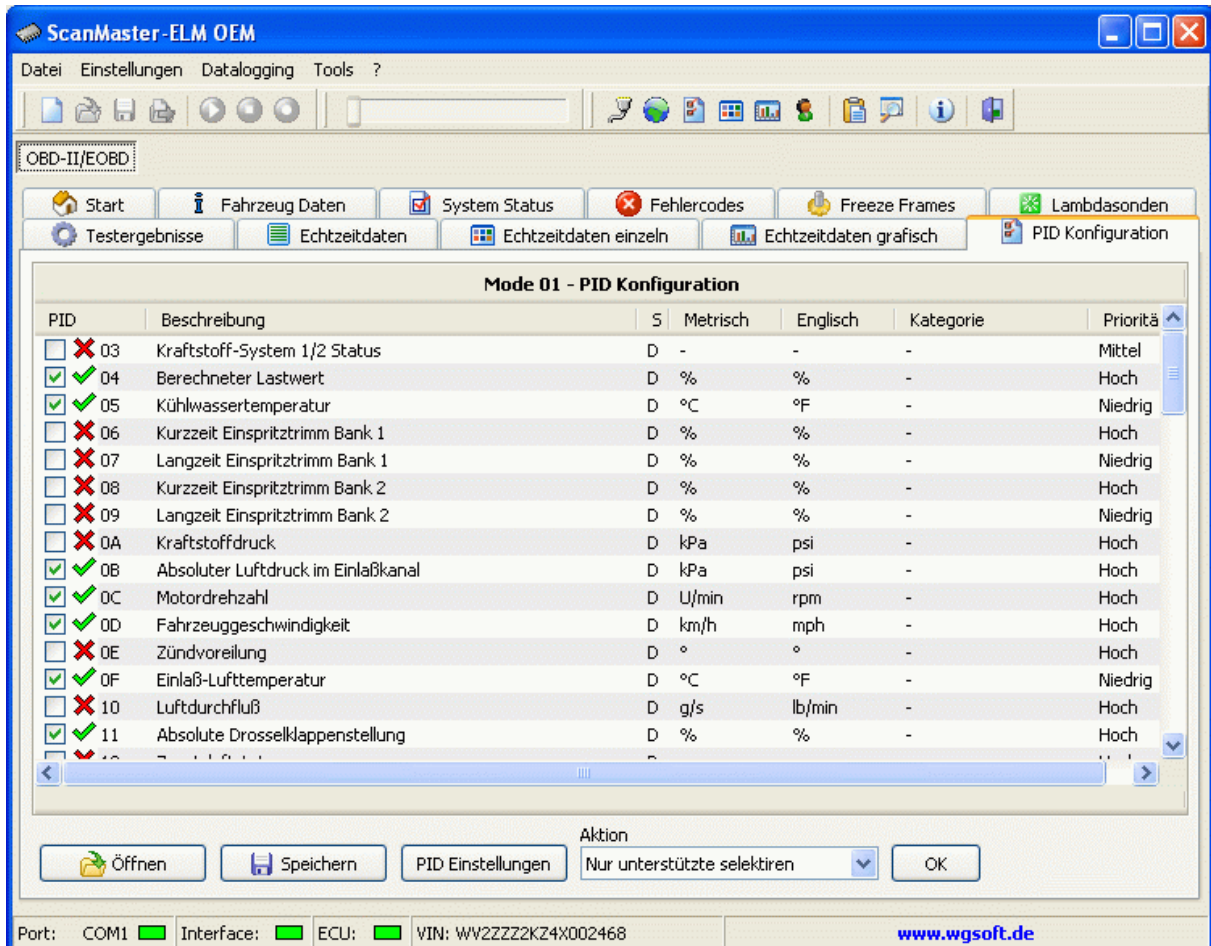

Bemerkung: Nicht alle Fahrzeuge unterstützen alle Sensoren.

Vorgenommene Einstellungen können gespeichert und wieder geöffnet werden. Jede PID kann vom Benutzer beliebig eingestellt werden. Textbeschreibung, Maßsystem, Priorität und die Grenzen für die grafische Darstellung können individuell angepasst werden. Falls Sie die vorgenommenen Einstellungen wieder verwenden möchten, klicken Sie auf „Speichern“.

Durch Doppelklick auf eine Zeile oder durch einfaches Anklicken der Zeile und dann des Buttons „PID Einstellungen“ wird ein Fenster mit Einstellungen für den gewählten Sensor erscheinen:

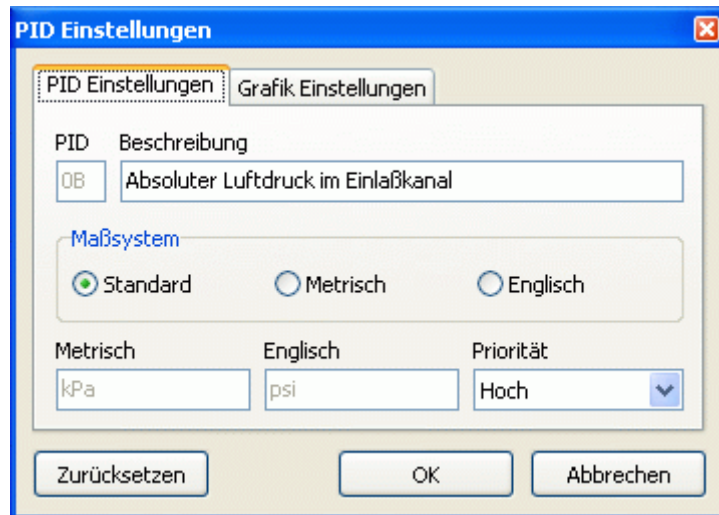





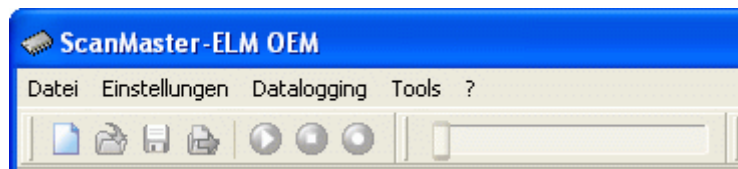

Alle grau hinterlegten Felder sind deaktiviert und können nicht geändert werden. Klicken Sie auf „Zurücksetzen“, um die Parameter auf die im SAE J1979 Norm vordefinierten Werte zurückzusetzen.

Datalogging

Das ScanMaster-ELM Programm verfügt über eine Datalogging-Funktion. Diese ermöglicht die Aufzeichnung der Sensordaten. Die aufgezeichneten Daten können zwecks Weiterverarbeitung in eine CSV ASCII Datei exportiert werden. Daten im CSV Format können von jedem Tabellenkalkulationsprogramm eingelesen werden. Es ist auch möglich, die Daten in eine programminterne Datenbank abzuspeichern und wieder zu öffnen und abzuspielen. Das ermöglicht die Analyse der Daten Offline ohne Fahrzeug zu einem späteren Zeitpunkt.



Die Datalogging wird über 7 Buttons gesteuert. Alle Buttons sind mit allgemein bekannten Icons versehen, so dass die Bedienung selbsterklärend sein sollte:

	Neu	Erstellt eine neue Dataloggingssession
	Öffnen	Öffnet eine in der Datenbank gespeicherte Datenmenge
	Export	Exportiert aufgezeichnete Daten in eine CSV Datei
	Speichern	Speichert aufgezeichnete Datenmenge in die Datenbank
	Wiedergabe	Abspielen aufgezeichneter Daten
	Stopp	Stoppt Aufnahme oder Wiedergabe der Daten
	Aufnahme	Daten werden aufgezeichnet

Beim Speichern der Daten sollten die Felder im „Logdatei speichern“ Dialog nach Möglichkeit vollständig ausgefüllt sein. Das erleichtert es, zu einem späteren Zeitpunkt die Daten schneller zu finden und wieder zu erkennen.

 The image shows a dialog box titled "Logdatei speichern" with a close button (X) in the top right corner. The dialog contains several input fields:

- Beschreibung**: A text box containing "Hier die beliebige und eindeutige Datensatzbeschreibung eintragen|".
- Datum**: A date field containing "13.04.2006".
- Kunde**: A text box containing "Herr Mustermann".
- Hersteller**: A text box containing "Volkswagen".
- Modell**: A text box containing "Caddy".
- FGN**: A text box containing "WV2ZZZ2KZ4X002468".
- KFZ-Kennzeichen**: A text box containing "HF-GP123".
- Baujahr**: A text box containing "2003".

 At the bottom of the dialog are two buttons: "Speichern" and "Abbrechen".

Beim Öffnen der gespeicherten Daten sieht man alle gespeicherten Datensätze und beim Anklicken eines Datensatzes sieht man unten die dazugehörigen Identifikationsdaten, die beim Speichern eingetragen waren.

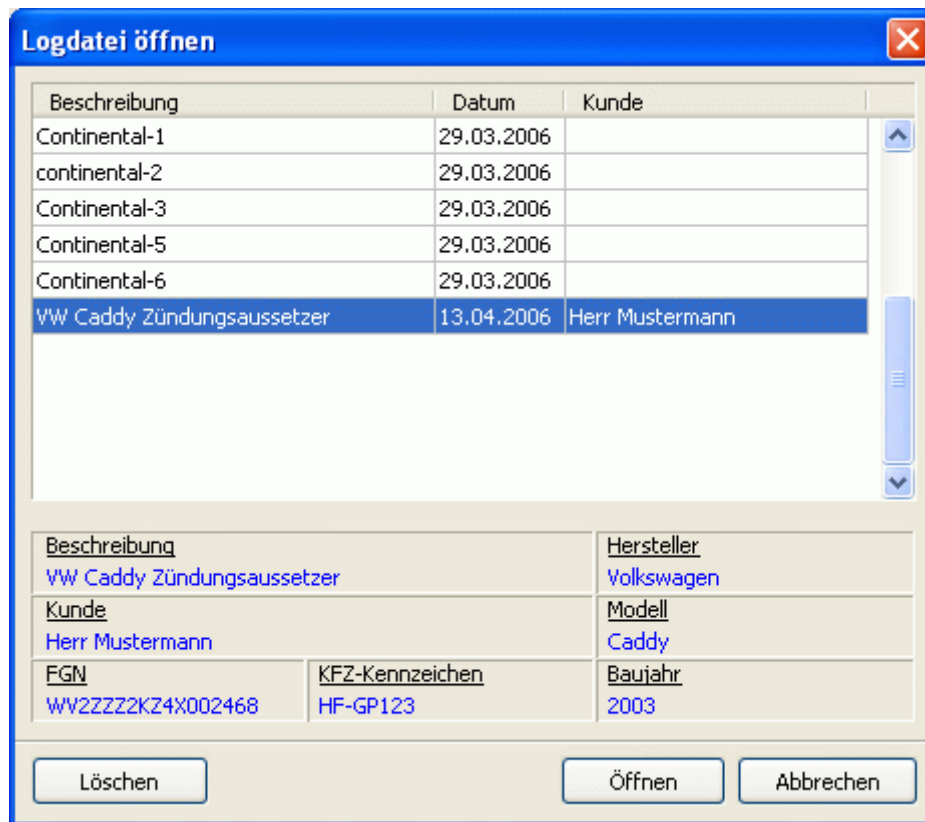

Falls einen Datensatz nicht mehr benötigt wird, kann er durch Anklicken des „Löschen“ Buttons entfernt werden.

Diagnosebericht

Bericht Einstellungen

Das Programm ermöglicht das Erstellen und Ausdrucken eines Diagnoseberichtes. Klicken Sie dafür auf das  Symbol.

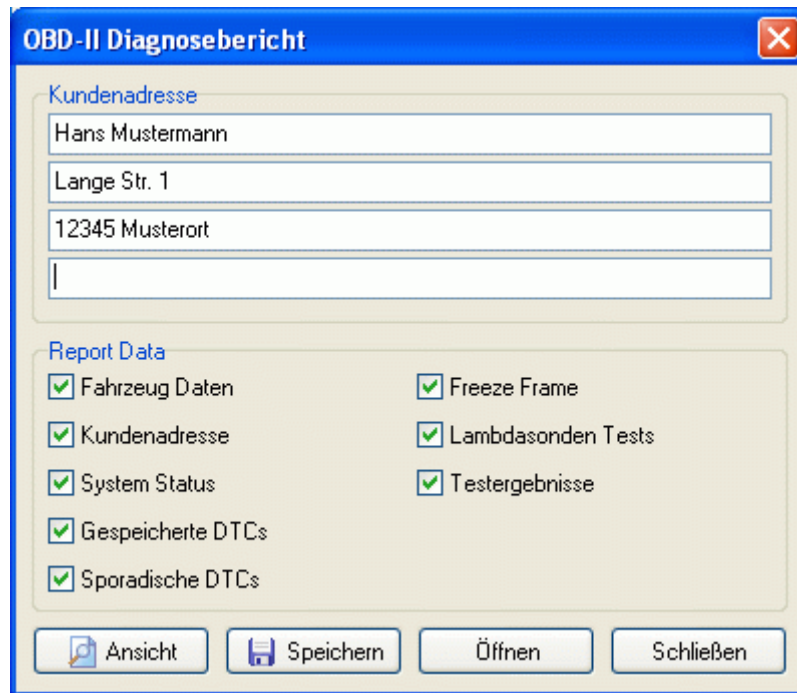

OBD-II Diagnosebericht

Kundenadresse

Hans Mustermann

Lange Str. 1

12345 Musterort

Report Data

Fahrzeug Daten

Kundenadresse

System Status

Gespeicherte DTCs

Sporadische DTCs

Freeze Frame

Lambdasonden Tests

Testergebnisse

Ansicht Speichern Öffnen Schließen

Tragen Sie hier die Kundendaten ein und wählen Sie die Diagnosedaten, die auf dem Bericht erscheinen sollen.

Ansicht – Öffnet ein Vorschauenfenster, in dem der Bericht angeschaut und ausgedruckt werden kann.

Speichern – Speichert den Diagnosebericht auf der Festplatte. Der Bericht kann zum einem späteren Zeitpunkt wieder geöffnet und angeschaut werden.

Öffnen – öffnet einen auf der Festplatte gespeicherten Bericht.

Berichtsvorschau

Berichtsvorschau

S - Unterstützt, C - Beendet

Sekundärsystem	0/0
Klimaanlagensystem	0/0
Lambdasonden	1/1
Lambdasonden-Heizung	1/1
Abgasrückführung	0/0

Gespeicherte Diagnose Fehlercodes (DTC) (Mode 03)

P0000 keine Fehlercodes gefunden

Sporadische Diagnose Fehlercodes (DTC) (Mode 07)

P0711 Getriebeflüssigkeits-Temperatursensor Schaltkreis Bereich/Betr.verhalten
P1B00 keine Beschreibung vorhanden

Freeze Frame Daten (Mode 02)

Fehlercode	P0000	Kraftstoff-System 1/2 Status	-/-
Berechneter Lastwert	0 %	Kühlwassertemperatur	-40 °C
Kurzzeit Einspritztrimm Bank 1	-100,0 %	Langzeit Einspritztrimm Bank 1	-100,0 %
Kurzzeit Einspritztrimm Bank 2	- %	Langzeit Einspritztrimm Bank 2	- %
Kraftstoffdruck	- kPa	Absoluter Luftdruck im Einlaßkanal	0 kPa
Motordrehzahl	0 U/min	Fahrzeuggeschwindigkeit	0 km/h

Lambdasonden Testergebnisse (Mode 05)

Beschreibung	Wert	Min	Max	Einh.
Übergangsgrenze vom fettem zu magerem Gemisch (konstant)	-	-	-	V
Übergangsgrenze vom magerem zu fettem Gemisch (konstant)	-	-	-	V
Untere Sensorspannung für Umschaltzeitberechnung (konstant)	-	-	-	V
Obere Sensorspannung für Umschaltzeitberechnung (konstant)	0,125	-	-	V
Umschaltzeit vom fettem zu magerem Gemisch (berechnet)	0,100	0,000	0,000	s
Umschaltzeit vom magerem zu fettem Gemisch (berechnet)	-	-	-	s
Minimale Sensorspannung für die Testdauer (berechnet)	-	-	-	V
Maximale Sensorspannung für die Testdauer (berechnet)	0,125	0,000	0,000	V
Zeit zwischen Sensorumschaltungen (berechnet)	-	-	-	s

In diesem Fenster kann der Diagnosebericht angeschaut und ausgedruckt werden.

Verbrauchsanzeige

Ausgehend von den gestiegenen Benzinpreisen der letzten Zeit entstand die Überlegung, die ScanMaster-ELM Software um eine Kraftstoffverbrauchsanzeige zu erweitern. Diese kann dazu dienen, die in vielen Fahrzeugen bereits vorhandene Anzeige zu verifizieren oder sie bei nicht vom Fahrzeughersteller verfügbarer Anzeige zu ermöglichen. Zudem bietet diese Anzeige in der Software ScanMaster-ELM mehr Möglichkeiten als die eventuell vorhandene Anzeige des Herstellers.

Die Verbrauchsanzeige erlaubt nicht nur Rückschlüsse auf das Verbrauchsverhalten eines bestimmten Fahrzeugs und Motortyps, sondern kann darüber hinaus auch zur Beurteilung des eigenen Fahrverhaltens und eventueller Motordefekte herangezogen werden. Ist zum Beispiel ein Fehlercode gespeichert und das Motorsteuergerät schaltet deswegen in ein Notlaufprogramm, dann ist das in der Regel mit einem höheren Kraftstoffverbrauch verbunden. Besonders stark wird der Kraftstoffverbrauch vom eigenen Fahrverhalten beeinflusst durch z.B. starke Beschleunigungsvorgänge mit häufigem Abbremsen.

Zur Anzeige des Verbrauchs muß das Fahrzeug die Sensordaten des Luftmengenmessers zur Verfügung stellen können sowie bei der Anzeige in Liter pro 100 Kilometer bzw. dem englischen Pendant Meilen pro Gallone ist das Vorhandensein des Geschwindigkeitssignals über OBD2/EOBD erforderlich. Die Tabelle über unterstützte PID des jeweiligen Fahrzeugs gibt Auskunft darüber.

Die Verbrauchsberechnung basiert auf der Tatsache, daß das Motorsteuergerät permanent das optimale Kraftstoff/Luft-Mischungsverhältnis (stöchiometrisches Gemisch) einstellt und daher die dem Motor zugeführte Luftmasse in diesem Verhältnis der zugeführten Kraftstoffmenge entspricht. Diese Berechnung ist daher genauer als irgendeine andere Verbrauchs-Meßmethode. Das optional verwendbare Geschwindigkeitssignal dient der zusätzlichen Umrechnung von Liter pro Stunde in die Einheit Liter pro 100 Kilometer oder in Meilen pro Gallone, wie es in anderen Ländern gebräuchlich ist.

Die Verbrauchsanzeige wird vorzugsweise während der Fahrt (und natürlich bei verbundenem Laptop über Interface und Diagnosestecker) mit dem Symbol auf der Symbolleiste eingeschaltet:



Es erscheint folgende Anzeige in großer Schrift für gute Ablesbarkeit während der Fahrt:



Zur Kontrolle werden unten die MAF- (Luftmengenmesser) und Geschwindigkeitswerte (VSS, Vehicle Speed Signal) sowie der berechnete Wert Liter pro Stunde (l/h) eingeblendet. Neben der Konfiguration der oberen Laufbandanzeige können im folgenden Einstellungsfenster weitere Konfigurationen vorgenommen werden:

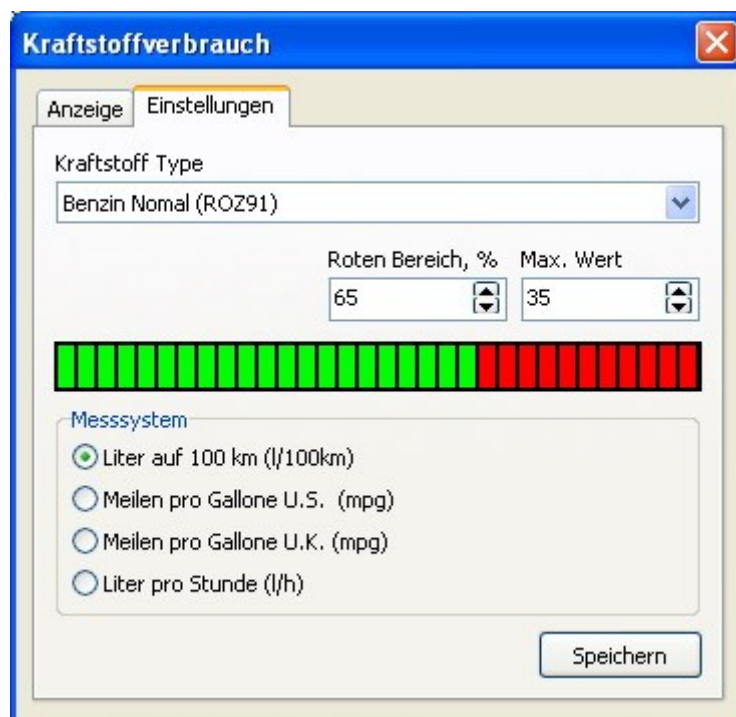

Dies sind die Einstellung der verwendeten Kraftstoffsorte (z.Zt. Normal-Benzin, Super, Super Plus und Diesel), die Einstellung des roten Warnbereichs und des Max.-Wertes der

Laufbandanzeige sowie der gewünschten Einheit der Verbrauchsanzeige in großer Schrift wie Liter pro 100 Kilometer, gefahrene Meilen pro Gallone Verbrauch oder Liter pro Stunde. Angezeigt werden keine Durchschnittswerte, sondern immer die gerade aktuellen Werte.



Wie immer bei Verwendung von Interface und Laptop während der Fahrt, warnen wir davor, dies vom Fahrer machen zu lassen. Die Bedienung soll immer der Beifahrer übernehmen. **Siehe auch Warnhinweise auf der Seite 4.**

Skins

Eine weitere Neuigkeit ab Version 1.3 ist die Verwendung von Skins zur individuellen Anpassung des Erscheinungsbildes der Software ScanMaster-ELM. Diese Einstellung kann mit dem eingekreisten Symbol unten erreicht werden:



Das aus der Liste ausgewählte Skin wird übernommen und seine Farben können mit dem Schieberegler verändert werden.



Terminal Modul

Mit dem hier eingekreisten Button oder dem entsprechenden Menüpunkt unter Tools wird das Terminal Modul aufgerufen:

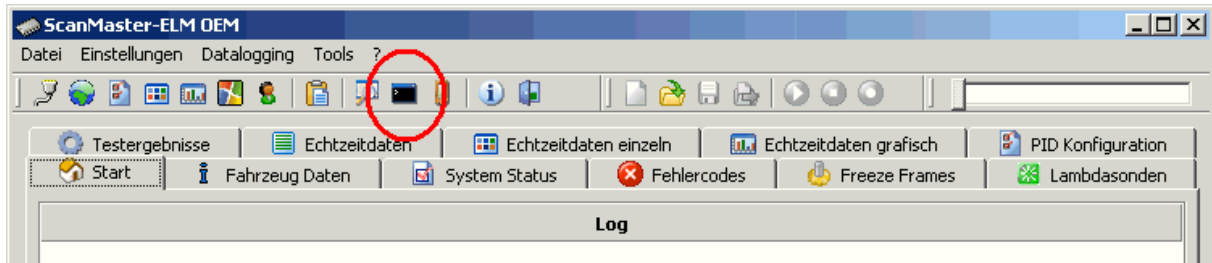

Von fortgeschrittenen Anwendern können hier direkt an das Interface Steuerbefehle bzw. an das Steuergerät hexadezimale Befehle gesendet werden. Dazu ist der entsprechend gültige COM-Port zu konfigurieren (siehe unten) und mit dem Button Verbinden die Verbindung zum Interface aufzunehmen.

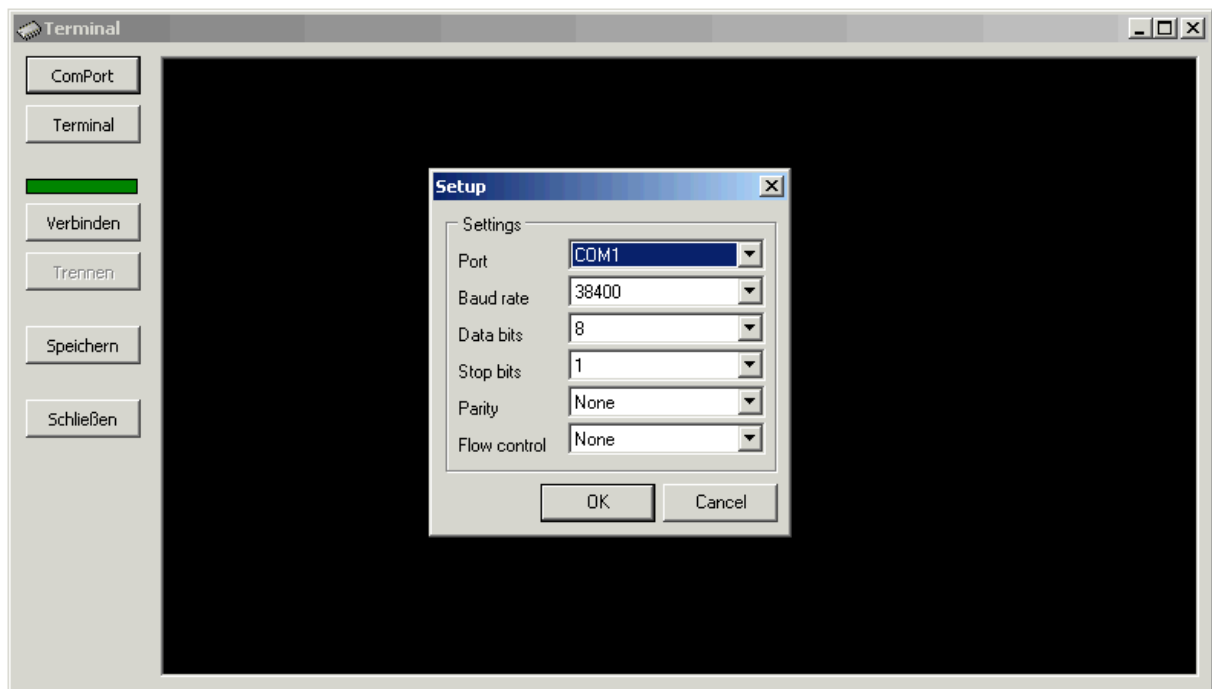

Die Voreinstellungen mit dem Button Terminal können in der Regel beibehalten werden. Mit Speichern kann die Terminal-Sitzung in eine Datei gespeichert werden. Hinweise zur Arbeit auf Terminal-Ebene gibt das Hardware-Handbuch des Interfaces.

Glossary

CAN	Controller Area Network
CARB	California Air Resources Board
DLC	Data Link Connector
DTC	Diagnostic Trouble Code
ECM	Engine Control Module
ECU	Engine Control Unit
EEC	Electronic Engine Control
EGR	Exhaust Gas Recirculation System
EOBD	European On-Board Diagnostics
EPA	Environmental Protection Agency
KWP2000	Key Word Protocol 2000, also known as ISO 14230-4
MIL	Malfunction Indicator Lamp. The "Check Engine Light" on your dash.
O2	Oxygen
OBD	On-Board Diagnostic
OBD II	Updated On-Board Diagnostics standard effective in cars sold in the US after 1-1-96
PCM	Powertrain Control Module, the on-board computer that controls engine and drive train
PID	Parameter Identification
PWM	Pulse Width Modulation
SAE	Society of Automotive Engineers
ScanTool	Computer based read-out equipment to display OBD II parameters
SID	Service Identification
VIN	Vehicle Identification Number